

# ***CRONUS***

## Paintball Marker Owner's Manual

Lanceur De Paintball Manuel d'utilisation

Macador Paintball Manual del Usuario

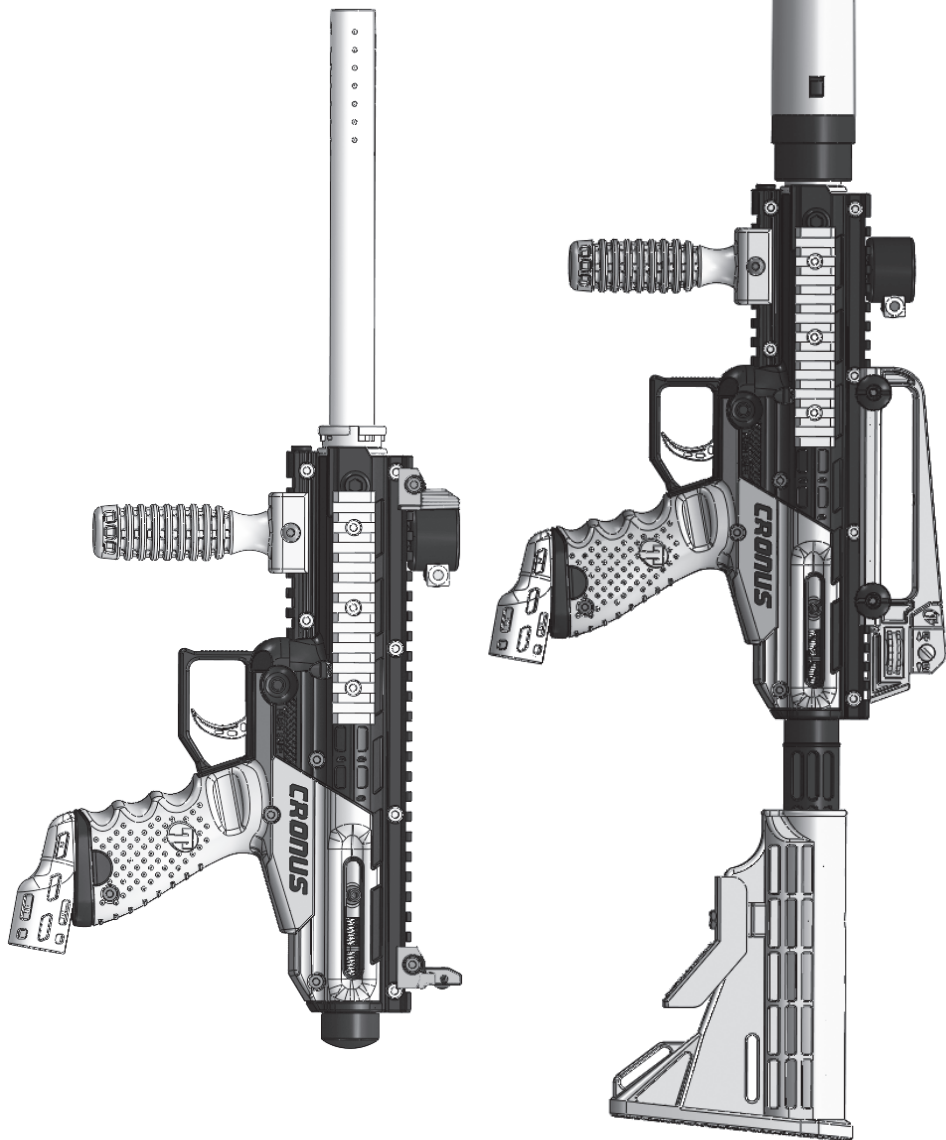

# **TIPPMANN®**

2955 Adams Center Road, Fort Wayne, IN 46803 USA

P) 260-749-6022 • F) 260-749-6619

[www.Tippmann.com](http://www.Tippmann.com)

TP04125  
Ver. 09/13

 **WARNING**

This is not a toy. Misuse may cause serious injury or death. Eye, face, and ear protection designed for paintball must be worn by the user and any person within range. We recommend you be at least 18 years old to purchase. Persons under 18 must have adult supervision when using this product. Read the Owner's Manual before using this product.

 **AVERTISSEMENT**

Ceci n'est pas un jouet. Une mauvaise utilisation peut causer de sérieuses blessures ou entraîner la mort. Une protection spécifique au paintball pour les yeux, la tête et les oreilles doit être utilisée par l'utilisateur ainsi que par toute personne située dans le champ de tir. Nous recommandons que l'acheteur ait au moins 18 ans. Les personnes de moins de 18 ans doivent être surveillées par un adulte durant l'utilisation de ce produit. Lisez le manuel d'utilisation avant d'utiliser ce produit.

 **ADVERTENCIA**

Esto no es un juguete. Un uso inapropiado puede causar serias heridas o la muerte. Ojos, cara y oídos deben ser protegidos todo el tiempo, con la protección diseñada para paintball tanto por jugadores como por cualquier persona que este en el radio de alcance. Recomendamos al menos 18 años para la compra y uso. Las personas menores de 18 años deben usar este producto bajo la supervisión de un adulto. Lea el Manual del Usuario antes de usar este producto.

## WARNING

### Safety is Your Responsibility

Read and familiarize yourself and any other user of this marker with the safety instructions in this manual. Follow these instructions when using, working on, transporting, or storing this marker.

Always keep the Trigger Safety in Safe mode unless firing as detailed in instructions on page 6.

Always keep the Barrel Blocking Device installed when not in a shooting situation, see instructions on page 4.



## AVERTISSEMENT

### La Sécurité est Votre Responsabilité

Lisez et familiarisez-vous ainsi que tout autre utilisateur de ce lanceur avec les instructions de sécurité contenues dans ce manuel. Suivez ces instructions lorsque vous utilisez, travaillez sur, transportez, ou entreposez ce lanceur.

Si vous ne tirez pas, maintenez toujours le sélecteur en mode sécurité comme indiqué dans les instructions en Français page 3.

Gardez toujours le dispositif de blocage du canon installée lorsque vous n'êtes pas en situation de tir, voir instructions en Français page 1.



## ADVERTENCIA

### La Seguridad es Su Responsabilidad

Lea y familiaricese usted y cualquier otro usuario de este marcador con las instrucciones de seguridad de este manual. Siga estas instrucciones cuando se utiliza, trabajando, transporte, o almacenar este marcador.

Siempre mantenga el boton selector en seguro a menos que va a hacer disparos como se detalla en al pagina Español 3.

Siempre mantenga la funda de seguridad instalada cuando no va hacer disparos, ver instrucciones en la pagina Español 1.



## **⚠ WARNING**

**This is not a toy. Misuse may cause serious injury or death. Eye, face, and ear protection designed for paintball must be worn by the user and any person within range. We recommend you be at least 18 years old to purchase. Persons under 18 must have adult supervision when using this product. Read the Owner's Manual before using this product.**

## **⚠ WARNING**

**Always keep the Barrel Blocking Device installed except when your marker is in use. Always make sure that the Trigger Safety is in the Safe mode (see instructions on page 6) and the Barrel Blocking Device is properly installed on your marker according to the instructions to prevent damage to property, serious injury, or death.**

### **Barrel Blocking Device Installation Instructions**

1. Fully collapse the adjustable stock. See page 8 for instructions.

2. Place the Barrel Blocking Device onto the Barrel, loop the cord over the top of the receiver, behind the collapsible stock, and position at the back of the grip as shown.



3. Adjust the cord length retainer up to the back of the grip by pulling the cord through it until the retainer is snug against the back of the grip. Keeping the cord as tight as possible, leave just enough cord elasticity to pull the cord/retainer up over the top of the marker to remove the Barrel Blocking Device for firing.

4. After the cord length is properly adjusted, lock the cord length by tying a knot in the cord against the back of the retainer as shown.

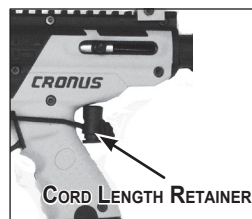

5. Before and after playing, inspect the Barrel Blocking Device. Replace the Barrel Blocking Device if the device or cord is damaged, or there is a loss of cord elasticity.

6. Clean the Barrel Blocking Device with plain, warm water and store out of sunlight in a dry area when not in use.

# ***CRONUS*** by **TIPPMANN®**

**Tippmann Sports, LLC**

2955 Adams Center Road, Fort Wayne, IN 46803 USA  
P) 260-749-6022 • F) 260-749-6619 • [www.Tippmann.com](http://www.Tippmann.com)

**Tippmann Sports Europe, SPRL**

Rue du Mont D'Orcq 16, Z.I. Tournai Ouest, 7503 Froyennes, Belgium  
Telephone +32 (0) 69 549 578 • [europeservice@tippmann.com](mailto:europeservice@tippmann.com) • [www.Tippmann.com](http://www.Tippmann.com)

CONGRATULATIONS on your purchase of a Cronus paintball marker. We believe our Cronus marker to be one of the most accurate and durable paintball markers available, and are proudly manufactured by Tippmann. Your Cronus marker will provide many years of dependable service if cared for properly.

Please take time to read this manual thoroughly and become familiar with your Cronus marker's parts, operation, and safety precautions before you attempt to load or fire this marker. If you have a missing or broken part or need assistance, please contact Tippmann Customer Service at 1-800-533-4831 for fast, friendly service.

## **TABLE OF CONTENTS**

Barrel Blocking Device Installation Instructions.....	4
Warning/Liability Statement.....	6
Getting Started .....	8
1. Install the Barrel .....	8
2. Customize the Cronus .....	8
3. Air/CO2 Cylinder Installation .....	9
4. Loading the Hopper.....	10
5. Firing the Marker .....	10
Velocity Adjustment .....	10
Unloading Your Marker .....	10
Air/CO2 Cylinder Warnings.....	11
Air/CO2 Cylinder Safety Tips.....	11
Air/CO2 Cylinder Removal .....	12
Repairing Air/CO2 Cylinder Leaks.....	13
Cleaning and Maintenance.....	13
Storage.....	13
Cronus Disassembly Instructions .....	13
Power Tube and Air Valve .....	15
Reassembling Receiver Halves .....	16
Specifications .....	17
Parts Diagram.....	18
Cronus Parts List.....	20
Warranty and Repair Information.....	23

## Warning/Liability Statement

This marker is classified as a dangerous weapon and is surrendered by Tippmann Sports, LLC with the understanding that the purchaser assumes all liability resulting from unsafe handling or any action that constitutes a violation of any applicable laws or regulations. Tippmann Sports, LLC shall not be liable for personal injury, loss of property or loss of life resulting from the use of this weapon under any circumstances, including intentional, reckless, negligent or accidental discharges.

All information contained in this manual is subject to change without notice. Tippmann Sports, LLC reserves the right to make changes and improvements to products without incurring any obligation to incorporate such improvements into products previously sold.

If you as a user do not accept liability, Tippmann Sports, LLC requests you do not use a Tippmann Sports, LLC marker. By using this paintball marker you release Tippmann Sports, LLC of any and all liability associated with its use.

## SAFETY IS YOUR RESPONSIBILITY!

### WARNING

**Except when your launcher is in use, always make sure that the Trigger Safety is in Safe mode, and that the Barrel Blocking Device is properly installed (see page 4).**

**To turn ON the Trigger Safety (Safe mode), push in the safety (see arrow) as shown.**

**To turn OFF the Trigger Safety (Fire mode), push in the safety from the opposite side of the receiver.**



The ownership of this weapon places upon you the total responsibility for its safe and lawful use. You must observe the same safety precautions as you would any firearm to assure the safety of not only yourself but everyone around you. Outlined here are some general precautions to be aware of. The user should at all times use caution and common sense when using this marker and always remember that the game of paintball can only survive and grow if it remains SAFE!

- Do not load or fire this marker until you have completely read this manual, and are familiar with its safety features, mechanical operation, and handling characteristics.
- Handle this and any marker as if it were loaded at all times.
- Keep your finger off the trigger until you are ready to shoot.
- Do not look down the barrel of a paintball marker. Accidental discharge into the eyes may cause permanent injury or death.
- Keep the marker in Safe mode until ready to shoot (see Warning box above).
- Keep the Barrel Blocking Device installed on marker when not shooting (page 4).
- Never point the marker at anything you do not intend to shoot.

- Never fire your marker at anything you do not intend to shoot because there may be balls or foreign debris lodged in the chamber, barrel, and/or the marker valve.
- Do not shoot at fragile objects such as windows.
- Never fire your marker at personal property of others. The paintball impact can cause damage and the paint can stain the finish of automobiles, houses, etc.
- Always keep the muzzle pointed down or in a safe direction, even if you stumble or fall.
- Eye, face, and ear protection designed specifically to stop paintballs in the form of goggles and full face mask meeting ASTM Specification F1776 must be worn by the user and any person within range.
- Never shoot at a person who is not protected by eye, face, and ear protection designed for paintball.
- Pressurize and load the marker only when the marker will be immediately used.
- Store the marker unloaded and degassed in a secure place.  
**NOTE:** Before storing or disassembling, be sure to remove paintballs and air/CO<sub>2</sub> supply (see *Unloading Your Marker* and *Air/CO<sub>2</sub> Cylinder Removal* instructions on pages 10 and 12) and install the Barrel Blocking Device (see page 4).
- Do not field strip or otherwise disassemble this marker while it is pressurized with air/CO<sub>2</sub> supply.
- Dress appropriately when playing the game of paintball. Avoid exposing any skin when playing the game of paintball. Even a light layer will absorb some of the impact and protect you from the paintballs.
- Keep exposed skin away from escaping gas when installing or removing air/CO<sub>2</sub> cylinder or if the marker or air/CO<sub>2</sub> supply is leaking. Compressed air, CO<sub>2</sub>, and nitrogen gasses are very cold and can cause frostbite under certain conditions.
- Only use .68 caliber paintballs. Never load or fire any foreign objects.
- Avoid alcoholic beverages before and during the use of this marker. Handling markers while under the influence of drugs or alcohol is a criminal disregard for public safety.
- Avoid shooting an opponent at point blank, 6 feet or less.
- Familiarize yourself with instructions listed on air supply cylinder or adapter. Contact the air supply cylinder or adapter manufacturer with any questions.
- Read the *Air/CO<sub>2</sub> Cylinder Warnings* and *Safety Tips* on pages 11–12 before beginning the cylinder installation or removal.
- Always measure your marker's velocity before playing paintball and never shoot at velocities in excess of 300 feet per second (see instructions on page 10).
- Do not brandish or display this product in public as it may cause confusion and may be a crime. Police or others may mistake this product for a real firearm. Altering the coloration or markings required by state or federal law to make the product look more like a firearm is dangerous and may be a crime.

## Getting Started

- Eye protection designed for paintball use must be worn by the user and any person within range.
- Do not disassemble this marker while it is pressurized.
- Do not pressurize a partially assembled marker.
- Read each step completely before performing the step.

**NOTE:** Carefully hand start all threaded parts when assembling, and do not overtighten, as this may potentially strip the threaded parts. Refer to the *Parts Diagram* on pages 18 and 19 for these instructions (item numbers are circled and in parentheses).

**⚠ WARNING**

**Install the air supply and load the hopper with paintballs only after you:**

- have a **Barrel Blocking Device** installed (see page 4)
- have the **Trigger Safety** in **Safe mode** (see page 6).

**Eye protection designed for paintball use must be worn by the user and any person within range.**

### 1. Install the Barrel

- Make sure the Barrel O-Ring (36, see arrow at right) is in place inside the Barrel Adapter (35).
- Turn the Barrel clockwise into the Adapter, until tight.

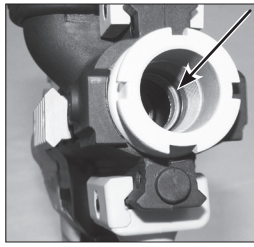

### 2. Customize the Cronus

Optional Collapsible Stock:

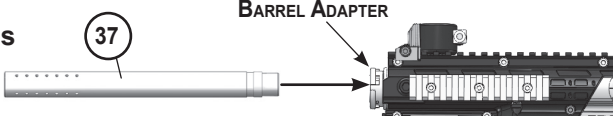

- If your Cronus came with a collapsible stock, find the 10-32 x 1/2" black screw (49) in the Maintenance Pack.
- Remove the End Cap Cover (A).
- Insert the Stock into the slots on the End Cap of the marker (B).
- Insert and tighten the screw (C).

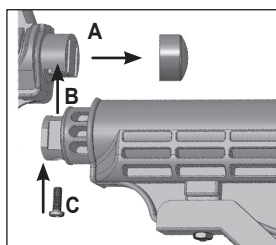

#### Length Adjustment

- Squeeze the Adjustment Lever.
- Slide the Stock to achieve the desired length.
- Release the Adjustment Lever to lock it into place.

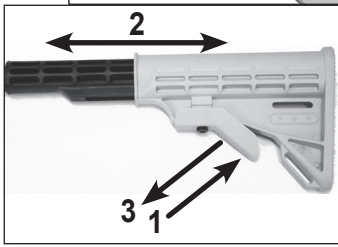



Optional Silencer Tube:

- a. If your Cronus came with the Silencer Tube, you may choose whether to use the Front Sight (75) or not. Remove the phillips head screw (48) show by the arrow at right. Remove the black sight insert (74) from the Silencer Tube. Install the Front Sight using the same phillips head screw.
- b. Slide the optional Silencer Tube over the Barrel, aligned as shown.
- c. Rotate 1/8 turn to lock the Silencer Tube in place.

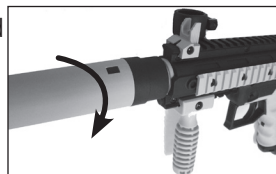
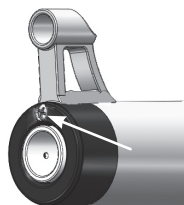

Sights, Carry Handle, and Rails:

- a. Front (6) and Rear (9) Sights attach to the top picatinny rail using a 10-32 screw (4) and hex nut (7).
- b. The Carry Handle (80) attaches to the top picatinny rail using two locking caps (82), a handle clamp (81), and two 10-32 screws (79).

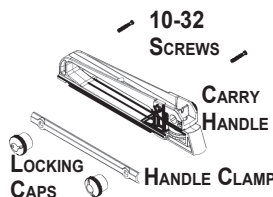

- c. The side picatinny rails (38 and 12; #38 shown at right) can be removed, if desired. It is not necessary to remove these rails for marker disassembly. Unscrew the three (left side) or two (right side) 1/8 socket self tap screws (13) to remove the rails. When reinstalling the self tap screws, do not overtighten (< 4 in-lb) these screws. Overtightening may strip the mounting holes.

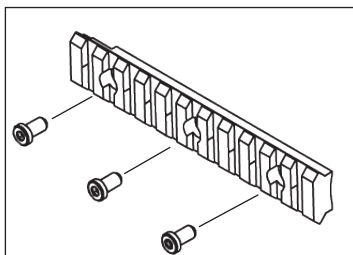

**3. Air/CO2 Cylinder Installation**

Read the *Air/CO2 Cylinder Warnings, Safety Tips, and Removal* on pages 11-12 before beginning the cylinder installation. Do not pressurize a partially assembled paintball marker.

- a. Put the Trigger Safety in Safe mode (page 6) and install the Barrel Blocking Device (page 4).
- b. Cock the marker by pulling the Rear Bolt Handle all the way back. Always keep marker in the cocked position when attaching the air supply and whenever the air supply is attached to the marker. This will help prevent an accidental discharge.
- c. Lubricate the air/CO2 cylinder valve O-Ring with Tippmann Certified Marker Oil.
- d. Insert the air/CO2 cylinder valve into the Air Supply Adapter (ASA) at the back end of the marker grip.
- e. Twist the air/CO2 cylinder clockwise into the ASA until it stops. Use caution as the marker is now capable of firing after you put the Trigger Safety in Fire mode. If you do not hear the full air/CO2 cylinder engage, the pin valve could be too short or the pin valve seal is damaged. Follow the *Air/CO2 Cylinder Removal* instructions on page 12 and take your air/CO2 cylinder to a "C5" Certified Airmsmith for inspection or contact the cylinder manufacturer.



## 4. Loading the Hopper

The Barrel Blocking Device must be installed (see page 4) and the Trigger Safety in Safe mode (see page 6).

- Make sure that the Hopper is clean and free of sharp edges or debris. This keeps the paintballs from breaking prematurely, and allows paintballs to feed into the marker's chamber smoothly.
- Install the hopper neck into the Feed Elbow of your marker and tighten the Hopper with a 3/16" Allen wrench included with your marker. NOTE: Do not overtighten or the Feed Elbow may break.
- With the Barrel Blocking Device installed (page 4), and the Trigger Safety in Safe mode (page 6), you are now ready to load your hopper with .68 caliber paintballs. Do not force an excessive number of paintballs into the hopper.

## 5. Firing the Marker

- Eye protection designed for paintball use must be worn by the user and any person within range.
- Point the marker in a safe direction.
- Remove the Barrel Blocking Device from the marker.
- Verify that the marker is cocked.
- Move the Trigger Safety from Safe mode to Fire Mode.
- Pull the Trigger to fire the marker.

## Velocity Adjustment

Each time you play paintball, check the velocity of your paintball marker with a chronograph (an instrument for measuring velocity) prior to playing paintball. Verify that the marker's velocity is set below 300 feet per second (or less if required by the playing field).

To adjust the marker's velocity, use the included 3/16" Allen wrench in the center of the Velocity Screw (arrow).

Reduce the velocity by turning the Velocity Screw clockwise. To increase the velocity, turn the Velocity Screw counterclockwise. Never remove the Velocity Screw.



## Unloading Your Marker

- Eye protection designed for paintball use must be worn by the user and any person within range.
- Empty all paintballs from the hopper or remove the entire hopper.
- Go to a designated firing area, remove the Barrel Blocking Device, and move the Trigger Safety to Fire mode.
- Point your marker in a safe direction and fire several times to be sure there are no remaining paintballs lodged in the chamber, feed neck, or barrel.
- Push the Trigger Safety to Safe mode (see page 6).
- Reinstall the Barrel Blocking Device (see page 4).
- Read the Air/CO2 Cylinder Warnings and Safety Tips on pages 11-12 before removing the air cylinder from your marker (see removal instructions on page 12).

## Air/CO2 Cylinder Warnings

### **! WARNING**

**The brass or nickel plated cylinder valve (1, below) is intended to be permanently attached to the air or CO2 cylinder (2). An air or CO2 cylinder can fly off with enough force to cause serious injury or death if the cylinder (2) unscrews from a cylinder valve (1).**

Refer to the top graphic. There have been reported incidents caused by players unknowingly unscrewing the cylinder (2) from the cylinder valve (1). This occurs when the player thinks the entire valve-cylinder assembly is being unscrewed from the air/CO2 adapter of the paintball marker, when in fact he or she is unscrewing the cylinder from the cylinder valve.

To avoid this danger, it is recommended (if your cylinder is not already marked) that you use paint or nail polish to place a mark (3) on the cylinder valve, and place another mark (4) on the cylinder, in line with the #3 mark as shown in the top graphic.

Whenever you turn the cylinder during removal, watch the marks on the cylinder and the cylinder valve to be sure that they rotate together. If at any time these marks start to separate as shown in the bottom graphic, the cylinder is starting to unscrew from the cylinder valve and you must **STOP** and take the entire unit to a "C5" certified airmith for safe removal and/or repair.

**NOTE:** The cylinder valve should unscrew from the paintball marker in about 3 or 4 full turns. If you finish the 4<sup>th</sup> full turn and the cylinder valve is not unscrewed from the paintball marker, **STOP!** Take the entire unit to a "C5" certified airmith for safe removal and/or repair.

Locate a "C5" Certified Airmith at [www.paintball-pti.com](http://www.paintball-pti.com).

Whether you have a new or used refillable air or CO2 cylinder, you are at risk if any of the following has occurred:

- The valve unit was replaced or altered after purchase.
- An anti-siphon device was installed.
- The valve unit was removed from the cylinder for any reason.
- Any modification was done to the refillable air or CO2 cylinder.

If any of these conditions has occurred, take your air or CO2 cylinder to a "C5" Certified Airmith for inspection or contact the cylinder manufacturer.

## Air/CO2 Cylinder Safety Tips

SAFETY TIPS to ensure that your air or CO2 cylinder is safe for play:

- Improper use, filling, storage, or disposal of air or CO2 cylinder may result in property damage, serious personal injury or death.
- Make sure that any maintenance or modification to any air or CO2 cylinder is done by a qualified professional, such as a "C5" certified airmith.
- Installing an anti-siphon device is dangerous. However, if one is already installed on your air or CO2 cylinder or is desired, it is critical that your cylinder be checked by,

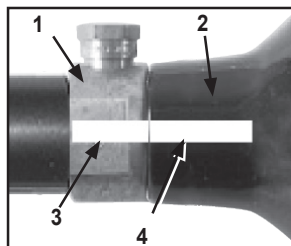

*Properly Marked Valve And Cylinder*

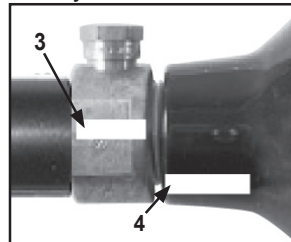

*Misaligned Valve and Cylinder*

or the device installed by, a qualified professional.

- All air or CO2 cylinders must be filled only by properly trained personnel.
- Cylinder valves must be installed only by properly trained personnel.
- Do not overfill a cylinder! Never exceed the air or CO2 cylinder's capacity.
- Do not expose pressurized air or CO2 cylinder to temperatures exceeding 130 degrees Fahrenheit (55 degrees Celsius).
- Do not use caustic cleaners or strippers on the air or CO2 cylinder or cylinder valve and do not expose to corrosive materials.
- Do not modify the air or CO2 cylinder in any way. Never try to disassemble the cylinder valve from the air or CO2 cylinder.
- Any air or CO2 cylinder that has been exposed to fire or heated to a temperature of 250 degrees Fahrenheit (121 degrees Celsius) or more must be destroyed by properly trained personnel.
- Use appropriate gas for your cylinder. Only use CO2 in a CO2 cylinder and only use compressed air in a compressed air cylinder.
- Keep all cylinders out of the reach of children.
- The air or CO2 cylinder should be inspected and hydrostatically retested at least every 5 years by a DOT licensed agency.
- Keep exposed skin away from escaping gas when installing or removing the air/CO2 cylinder, or if the marker or air/CO2 cylinder is leaking. Compressed air and CO2 gasses are very cold, and can cause frostbite under certain conditions.

**NOTE:** Locate a "C5" certified airsmith at [www.paintball-pti.com](http://www.paintball-pti.com)

## Air/CO2 Cylinder Removal

1. Read *Air/CO2 Cylinder Warnings* (page 11) and *Air/CO2 Cylinder Safety Tips* (above) before beginning the cylinder removal process.
2. Eye protection designed for paintball use must be worn by the user and any person within range.
3. Follow the *Unloading Your Marker* instructions on page 10.
4. Watch the marks on the cylinder and cylinder valve (as shown in Figure 8) as you turn the cylinder approximately  $\frac{3}{4}$  turn counterclockwise. This allows the air/CO2 valve pin to close so that no air/CO2 will enter the marker.
5. Remove the Barrel Blocking Device. Set the Trigger Safety to Fire mode. Point the marker in a safe direction, and discharge the remaining gas in the marker by repeatedly pulling the trigger until the marker stops firing (this may take 4-5 shots). If your marker continues to fire, the cylinder's pin valve has not closed yet. The cylinder pin valve could be longer than usual. Because of the variances in cylinder pin valve parts, each cylinder varies slightly on exactly how far it has to be turned. Turn the cylinder counterclockwise a little further and repeat this step until the marker does not fire. Only then remove the air/CO2 cylinder.

**NOTE:** If during this step, you turned the air/CO2 cylinder and it began to leak before you pulled the trigger, the cylinder O-Ring should be checked for damage before any re-assembly (see *Repairing Air/CO2 Cylinder Leaks* below).

6. After the air/CO2 cylinder is removed, again point and fire the marker in a safe direction to verify the marker is completely discharged of gas.
7. Move the Trigger Safety to Safe mode (see page 6) and install the Barrel Blocking Device (see page 4).

## Repairing Air/CO2 Cylinder Leaks

The most common leak occurs from a bad air/CO2 valve O-Ring. To replace a valve O-Ring you must first remove the bad O-Ring and then install a new one. This O-Ring is located on the tip of your air/CO2 valve. The best valve O-Rings are made of urethane. Urethane O-Rings are not affected by high air/CO2 pressures. These may be purchased from Tippmann or your local paintball dealer. There is an extra O-Ring in the Accessory Pack that came with your marker.

**NOTE:** If a new air/CO2 valve O-Ring does not resolve an air/CO2 leak, do not attempt to repair the air/CO2 cylinder. Contact Tippmann Sports, LLC, your local paintball dealer, or a "C5" Certified Airsmith.

## Cleaning and Maintenance

- To reduce the chance of an accidental discharge, follow the *Unloading Your Marker* (on page 10) and *Air/CO2 Cylinder Removal* (on page 12).
- Eye protection must be worn.
- Do not disassemble a marker while it is pressurized with air.
- Do not pressurize a partially assembled marker.
- Follow warnings listed on the air/CO2 cylinder for handling and storage.
- Familiarize yourself with instructions listed on air/CO2 cylinder.
- Contact the air/CO2 cylinder manufacturer with any questions.
- Do not use any petroleum based cleaning solvents.
- Do not use any cleaning solvents that come in aerosol cans.

**NOTE:** Petroleum based products and aerosol products can damage your marker's O-Rings.

To clean the exterior of your Cronus marker, use a damp towel to wipe off paint, grease, and any debris.

To clean inside the barrel, pull back on the Rear Bolt Handle. Push and rotate the tag end of the squeegee into the Feed Elbow until you see it come out the end of the barrel. Pull the squeegee through the barrel to clean it. You may also remove the barrel and use the squeegee to remove debris.

## Storage

Ensure the Trigger Safety is in Safe mode (see page 6), and the Barrel Blocking Device is installed (see page 4). Always unload your marker (page 10) and remove the air supply (page 12) when not using your marker. Store your marker in a dry area.

When removing your marker out of storage, make sure to keep the Trigger Safety in Safe mode (see page 6) and keep the Barrel Blocking Device installed (see page 4).

## Cronus Disassembly Instructions

Set up a workbench with plenty of workspace to make sure no small parts become lost. Always wear eye protection (like safety glasses) when performing any marker disassembly or re-assembly. **Refer to the Parts Diagram for these instructions** (item numbers are in parentheses). When disassembling the marker, pay close attention to how the parts fit together to make later re-assembly easier and accurate.

1. Follow *Unloading Your Marker* on page 10 and *Air/CO2 Cylinder Removal* instructions on page 12.
2. Put the marker into the uncocked position. Hold the Rear Bolt Handle (#1) with your finger (arrow A). While holding the handle,

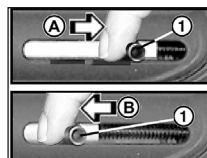

Rear Bolt Handle

pull the trigger and allow the Rear Bolt Handle to move slowly forward (arrow B) which uncocks the marker.

3. If applicable, remove the **Silencer Tube** (72) by turning it 1/8 turn counter clockwise and removing from the **Barrel Adapter** (35).
4. To remove the **Barrel** (37), turn the Barrel counterclockwise from the Barrel Adapter. Prior to reassembly, make sure the **O-Ring** (36) inside the Barrel Adapter is lubricated with Tippmann Certified Marker Oil. Turn the Barrel clockwise to thread it into the Barrel Adapter.
5. To remove the **Foregrip** (68), loosen the hex screw (67) from the hex nut (70). The Foregrip parts separate to remove it.
6. Remove the Carry Handle Assembly by turning the two **Clamp Nuts** (82) counter-clockwise until the clamp is totally loose (see page 9). When loose, remove the screws and remove the Carry Handle.
7. Turn the **Velocity Screw** (32) all the way in until it stops.
8. Remove the screw (49) holding the Collapsible Stock to the **End Cap** (15), as shown on page 8. Pull down on the stock to remove it from the End Cap.

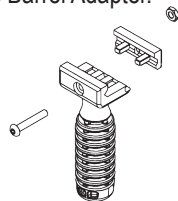

9. To remove the left-side **Receiver** (2), unscrew six short receiver screws (49) and four long receiver screws (51). On the right side of the grip, remove the self tapping screw (48). Then carefully lift the left-side receiver to access the internal parts.

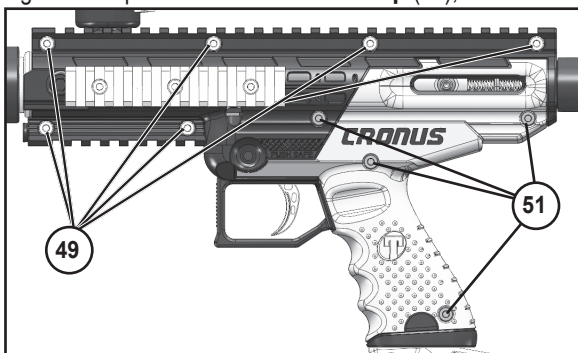

*Remove Screws From Left Receiver Half*

10. With left half removed, lift the **End Cap** (15) out to remove the **Bumper O-Ring** (16), **Guide Pin** (18) and **Drive Spring** (17). These parts must be removed before the **Rear Bolt Handle** (66) can be removed from the Rear Bolt.
11. Disconnect the **Linkage Arm** (11) from the **Rear Bolt** (20) and **Front Bolt** (33).

12. Slide the Front Bolt off the **Power Tube** (31) and check the **O-Ring** (34). Clean and oil the O-Ring or if damaged, replace with a new one. Do the same with the Rear Bolt **O-Ring** (21).

13. To disassemble the **Trigger** (42), first remove the **Trigger Linkage Arm** (62). The Trigger can be removed from the marker, but be sure to capture the **Trigger Spring** (50) when removing the Trigger. The **Trigger Adapter** (58) assembly can be removed from the pins (63) if desired.

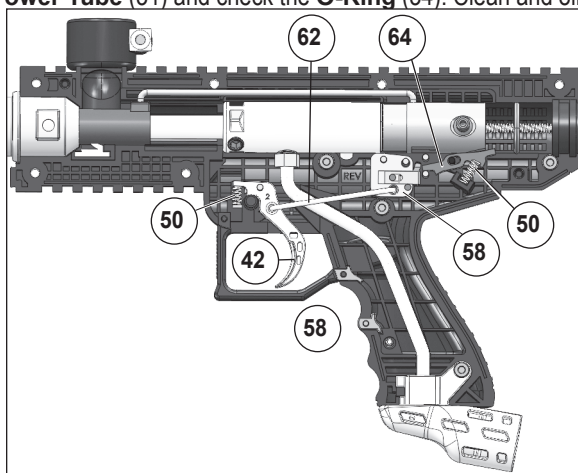



14. The **Sear** (64) lifts off of the **Sear Pin** (57), be sure to capture the **Sear Spring** (50) during disassembly of the Sear.

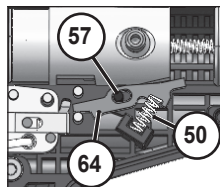

15. Lift the **ASA** assembly (46) from the receiver half and remove it from the **Gas Line** (47) Check the O-Ring (45, arrow) inside the ASA. Replace if worn or damaged. Use an O-Ring pick to remove the O-Ring from the ASA.

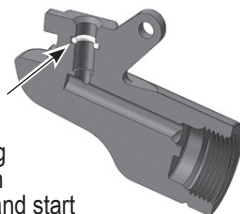

### Power Tube and Air Valve

Refer to the Parts Diagram for these instructions.

**NOTE:** Do not remove the Gas Line **Fitting** (56) unless it is leaking or you need to replace the valve. If you remove the fitting, use teflon tape or paste on the fitting threads before reinstalling it. Carefully hand start all threaded parts. Overtightening may strip threaded parts making them unusable.

1. To remove the **Power Tube** (31) and **Valve** (30), unscrew two **Valve Screws** (10) from the right side of the receiver shown at right.
2. To remove the Valve from the Power Tube, use a wrench to slowly unscrew the **Gas Line Fitting** (56). Once the fitting is out, the Valve will slide out the back of the power tube.

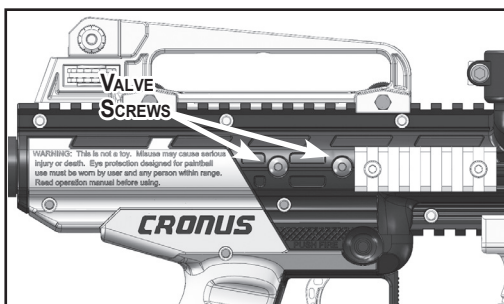

Valve Screws

**NOTE:** Check the external Valve O-Ring (21) and if damaged, replace with a new one. If the O-Ring is damaged your marker will not fire correctly. Clean all parts and oil the O-Rings.

If you disassembled the Air Valve Assembly, refer to the diagram below and double check that the following parts are in place:

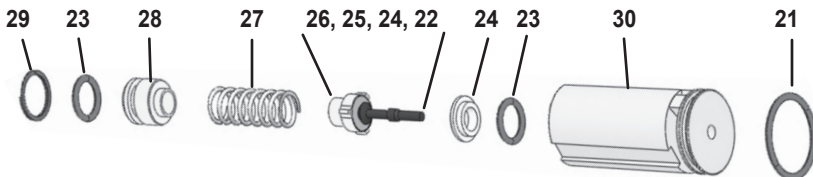

3. Reinstall the Valve into the Power Tube. Insert the cleaned and oiled Valve into the Power Tube and align the holes of the Valve and Power Tube. Apply teflon tape or thread paste on threads of Gas Line fitting and carefully screw it into the Valve. Snug with a wrench (do not over tighten and possibly strip the threads). Wipe off any excess thread paste if used.
4. Reinstall the power tube/valve into receiver by aligning the holes of the Power Tube and the right Receiver Half. Apply red Loctite #271 sealant to threads of two valve screws (10) and attach. Do not over tighten the screws and possibly strip threads. Wipe off any excess sealant.

## Reassembling Receiver Halves

1. Refer to the diagram below and the diagram at the bottom of page 14. Double check that the following parts are in place: Barrel Adapter (35, oriented as shown), Trigger (42), and Pins (63), Trigger Spring (50), Safety (54), Sear Pin (57), Sear (64), Sear Spring (50), Front Bolt\* (33), Ball Latch (52), Linkage Arm\* (11), Rear Bolt\* (20), Drive Spring\* (17), Guide Pin\* (18), Bumper O-ring (16), and End Cap (15).  
(\* = indicates to be lubricated with Tippmann Certified Marker Oil).

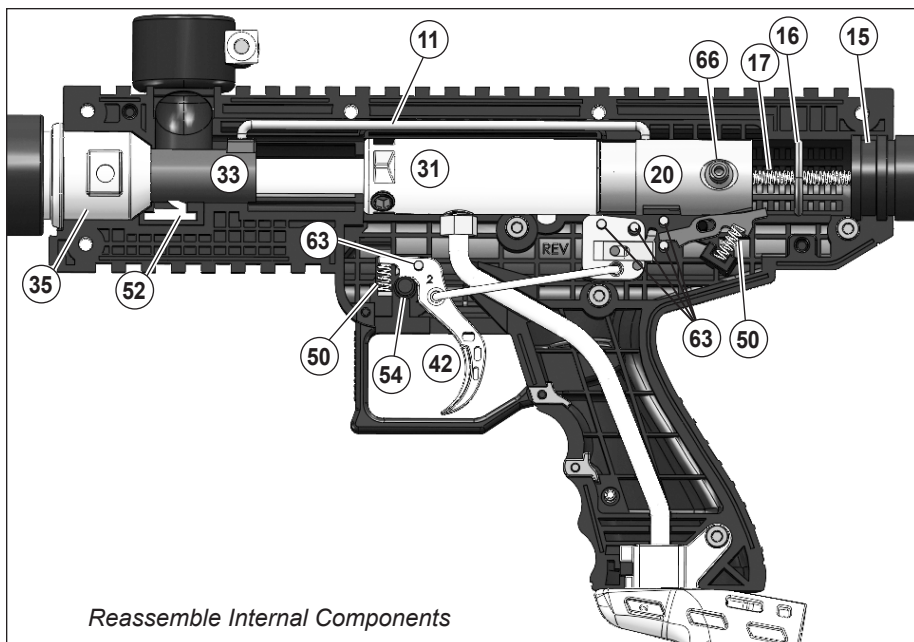

2. Carefully install the left receiver half (make sure halves fit flush).
3. Install four long receiver screws (51). Install six short receiver screws (49). Install the self-tapping grip screw (48) into the right receiver half.
4. If applicable, reinstall the Silencer Assembly to the Barrel Adapter.
5. Insert the Barrel (37) and carefully screw it into the Barrel Adapter.



## Specifications

Model.....	<b>TIPPMANN® Cronus</b>
Caliber .....	.68
Action.....	Open Bolt Blow Back Valve System
Air Supply .....	Compressed air, nitrogen, or CO2
Ball Feed .....	Gravity
Trigger .....	Semi-Automatic (Mechanical)
Standard Barrel Length .....	9.5" / 24 cm
Length (with standard barrel, no air cylinder, stock fully collapsed) .....	27.5" / 70 cm
Length (with standard barrel, no air cylinder, stock fully extended).....	31.5" / 80 cm
Effective Range .....	150+ feet / 45.72+ meters
Weight (without air supply cylinder) .....	3.7 lbs / 1.7 Kg
Velocity .....	Adjustable

Always measure your marker's velocity before playing paintball and never shoot at velocities in excess of 300 feet (91.44 meters) per second. See *Velocity Adjustment* instructions on page 10.

# CRONUS<sup>®</sup> by TIPPMMANN<sup>®</sup>

## Parts Diagram

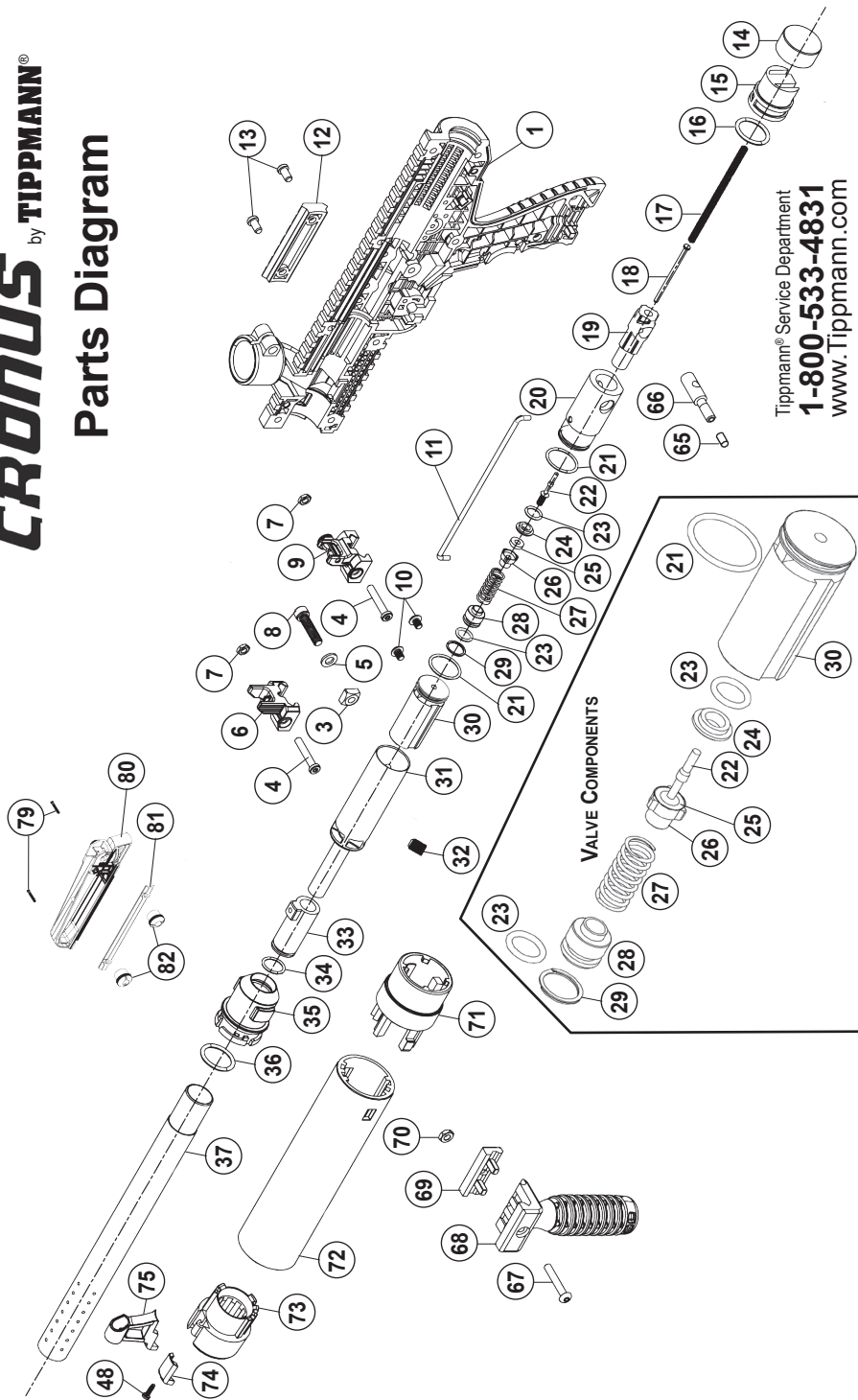

Tippmann<sup>®</sup> Service Department  
**1-800-533-4831**  
[www.Tippmann.com](http://www.Tippmann.com)

# ⚠ WARNING

Do not disassemble this marker while it is pressurized. Do not pressurize a partially assembled marker.

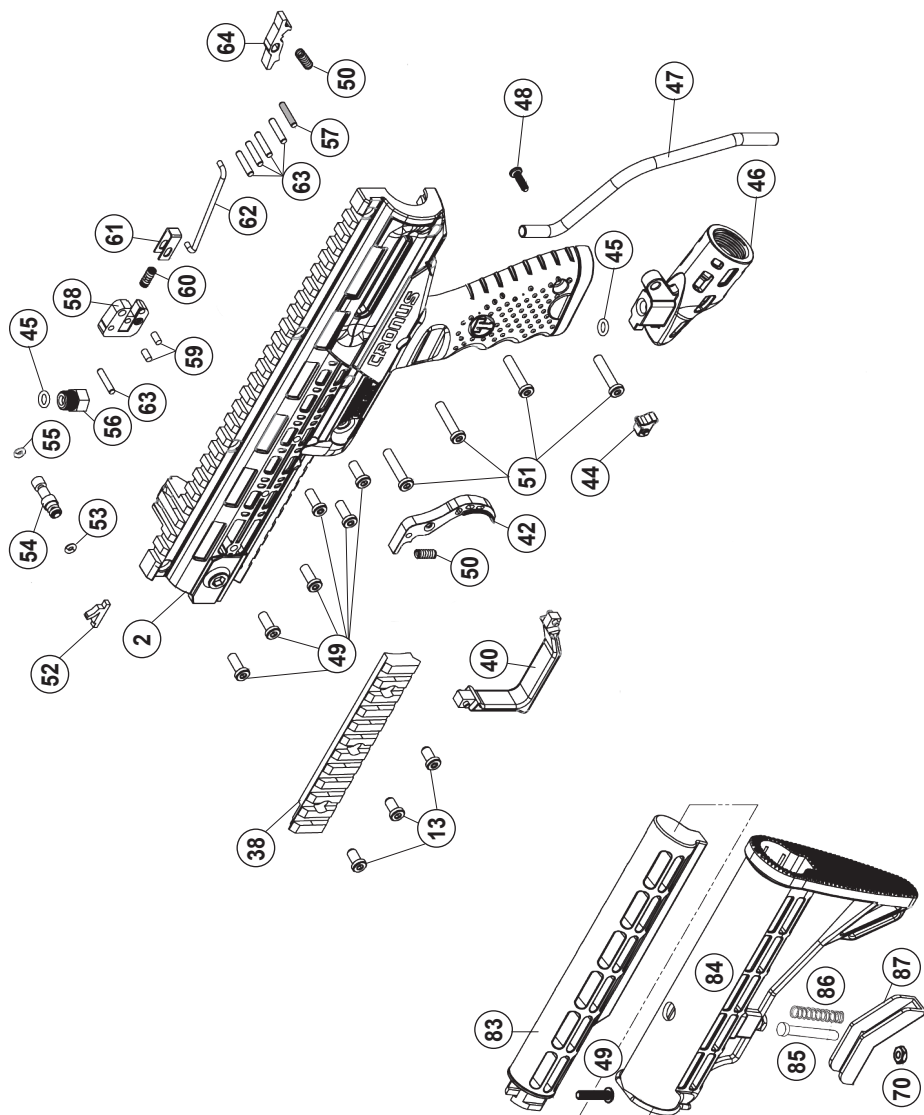

## Cronus Parts List

Item	Part Number	QTY	Description
Shaded items are assemblies. You may order the assembly part number or individual parts that make up the assembly.			
1	TA41002	1	Receiver - Right Side
2	TA41001	1	Receiver - Left Side
3	PL-42D	1	Nut, 1/4x20, Square, Black
4	TA07065	2	Screw, 10-32 x 1" LSHCS
5	98-45	1	Washer, M6, Flat, Black
6	TA41008	1	Front Sight
7	TA02060	2	Hex Nut, 10-32 x 5/16"
8	PL-42C	1	Screw, 1/4-20 x 1" SHCS
9	TA41007	1	Rear Sight
10	98-26	2	Screw, 10-32 x 1/4" BHCS
11	TA01016	1	Linkage Arm
12	TA41004	1	Picatinny Rail, Short, Right
13	TA41018	5	1/8 Socket Self Tapping Screw, 11mm long
14	TA06017	1	End Cap Cover
15	TA06006	1	End Cap
16	98-40	1	O-Ring, Bumper
17	CA-14	1	Drive Spring
18	CA-15	1	Guide Pin
19	TA05005	1	Rear Bolt Plug
20	TA02011	1	Rear Bolt
21	98-12A	2	O-Ring, C.U., 90A, 2-019, Valve and Rear Bolt
22	CA-30N	1	Valve Stem
23	SL2-25	2	O-Ring, C.U., 70A, 2-012
24	CA-27	1	Front Valve Seat
25	PA-28	1	Valve Stem Cup Seal
26	CA-29	1	Valve Stem Cup
27	98-32	1	Spring
28	98-56	1	Valve Plug
29	PA-31A	1	Snap Ring
30	98-25N	1	Valve Body
31	98-21NR	1	Power Tube
32	T4-053	1	Velocity Screw, 5/16-24 x 7/16"

## Cronus Parts List

Item	Part Number	QTY	Description
33	02-17	1	Front Bolt
34	SL2-4	1	O-Ring, Front Bolt
35	TA41005	1	Barrel Adapter
36	98-40	1	O-Ring, Barrel
37	TA41006	1	Barrel
38	TA41003	1	Picatinny Rail, Long, Right
39			Not Used
40	TA41010	1	Trigger Guard
41			Not Used
42	TA41009	1	Trigger
43			Not Used
44	TA41017	1	Double Guard Blanking Plug
45	TA40017	2	O-Ring, Gas Line
46	TA41013	1	Air Supply Adapter (ASA)
47	TA41015	1	Gas Line
48	TA09920	2	Screw, #6 x .5 Plastite
49	TA09919	6	Screw, 10-32 x 1/2"LHSHCS
50	TA40013	2	Spring, Sear and Trigger
51	TA41024	4	Screw, 10-32 x 22.8mm LHSHCS
52	FA-18	1	Ball Latch
53	98-55	1	O-Ring, Safety, Red
54	TR02058	1	Safety Pin
55	FA-07	1	O-Ring, Safety, Black
56	TA40018	1	Gas Line Joint
57	CA-36	1	Sear Pin, Black
58	TA40011	1	Trigger Adapter
59	98-19	2	Pin, Return Slide
60	98-20	1	Spring (yellow)
61	98-18	1	Trigger Return Slide
62	TA41014	1	Trigger Linkage Arm
63	98-33	5	Pin, Receiver
64	02-35	1	Sear
65			Rubber cover for cocking handle (shipping only)

## Cronus Parts List

Item	Part Number	QTY	Description
66	98-13	1	Rear Bolt Handle
	TA06214		<b>Foregrip Assembly</b>
67	TA06048	1	Screw, 10-32 x 1.1875"
68	TA41029	1	Foregrip
69	TA41019	1	Foregrip Clamp Plate
70	T0-032	1	Nut
	TA41200		<b>Silencer Assembly</b>
71	TA41021	1	Silencer Rear Adapter, Black
72	TA41020	1	Silencer Tube, Tan
73	TA41022	1	Silencer Front Adapter, Black
74	TA41023	1	Silencer Blank Insert, Black
75	TA41030	1	Silencer Front Sight
76			not used
77			not used
78			not used
	TA06212		<b>Carry Handle Assembly</b>
79	TA06076	2	Screw, 10-32 x 1.5"
80	TA41026	1	Carry Handle, Tan
81	TA41025	1	Carry Handle Clamp, Tan
82	TA06074	2	Locking Cap
	TA06213		<b>Collapsible Stock</b>
83	T16-033	1	Stock Frame
84	TA41027	1	Stock Slide
85	T16-036	1	Latch Bolt
86	T16-035	1	Latch Spring
87	TA41028	1	Latch Release Lever

## Warranty and Repair Information

TIPPMANN SPORTS, LLC (“Tippmann”) is dedicated to quality paintball products and outstanding service. In the unlikely event of a problem with this Tippmann paintball marker (“Marker”) and/or Tippmann accessories (“Accessories”), Tippmann’s customer service personnel are available to assist you. For customer service and/or other information, please contact:

Tippmann Sports, LLC  
2955 Adams Center Road  
Fort Wayne, IN 46803  
[www.Tippmann.com](http://www.Tippmann.com)  
1-800-533-4831

### Warranty Registration

To activate the Marker’s Limited Warranty, you must register the Marker within thirty (30) days of the date of original retail sale by:

1. Registering online at [www.tippmann.com](http://www.tippmann.com) or
2. Completing the attached warranty registration card and returning it to Tippmann at the address above.

The Limited Warranty for Tippmann Accessories does not require activation or registration; by registering the Marker, you activate the warranty for the Accessories.

### Limited Warranty

Tippmann warrants to the original purchaser that it will make any repairs or replacements necessary to correct defects in material or workmanship, at no charge to you, for the Marker for a period of one (1) year from the date of original retail sale. Further, Tippmann warrants to the original purchaser that it will make any repairs or replacements necessary to correct defects in material or workmanship, at no charge to you, for Tippmann Accessories for a period of ninety (90) days from the date of original retail sale. All Tippmann asks is that you properly maintain and care for the Marker and Accessories (collectively, the “Product”) and that you have warranty repairs performed by Tippmann or a Tippmann Certified Tech Center.

This Limited Warranty is non-transferable, and it does not cover damage or defects to the Product caused by (a) improper maintenance; (b) alteration or modification; (c) unauthorized repair; (d) accident; (e) abuse or misuse; (f) neglect or negligence; and/or (g) normal wear and tear.

Tippmann does not authorize any person or representative to assume or grant any other warranty obligation with the sale of this Product.

**THIS IS THE ONLY EXPRESS WARRANTY GIVEN WITH THE PURCHASE OF THIS PRODUCT; ANY AND ALL OTHER EXPRESS WARRANTIES ARE DISCLAIMED. THE IMPLIED WARRANTIES OF MERCHANTABILITY AND FITNESS FOR A PARTICULAR PURPOSE ARE LIMITED TO THE APPLICABLE LIMITED WARRANTY PERIOD SET FORTH HEREIN, AND NO WARRANTIES, WHETHER EXPRESS OR IMPLIED, SHALL APPLY AFTER EXPIRATION OF SUCH PERIOD.**

Some states and nations do not allow limitations on the duration of implied warranties, so the above limitation may not apply to you.

The sole and exclusive liability of Tippmann and/or its authorized dealers under this Limited Warranty shall be for the repair or replacement of any part or assembly determined to be defective in material or workmanship. TIPPMANN SHALL NOT BE LIABLE FOR, AND YOU EXPRESSLY DISCLAIM, ANY DIRECT, INDIRECT, CONSEQUENTIAL OR INCIDENTAL DAMAGES (COLLECTIVELY, “DAMAGES”) ARISING OUT OF THE SALE OR USE OF, OR YOUR INABILITY TO USE, THE PRODUCT. NO PAYMENT OR OTHER COMPENSATION

WILL BE MADE FOR DAMAGES, INCLUDING INJURY TO PERSON OR PROPERTY OR LOSS OF REVENUE WHICH MIGHT BE PAID, INCURRED OR SUSTAINED BY REASON OF THE FAILURE OF ANY PART OR ASSEMBLY OF THE PRODUCT.

Some states and nations do not allow the exclusion or limitation of incidental or consequential damages, so the above limitation or exclusion may not apply to you. This warranty gives you specific legal rights, and you may also have other rights that may vary from state to state or nation to nation.

### **Warranty and Non-Warranty Repairs**

When shipping the Product to Tippmann for warranty or non-warranty repair:

1. If you have aftermarket parts on your Marker, please test the Marker with original stock parts before returning the Marker for service or repair.
2. Always unload (page 10) and remove the air/CO2 supply from the marker (page 12). Do not ship the air/CO2 supply cylinder if it is not completely empty.
3. Ship the Product to the Tippmann address identified.
4. You must pre-pay postage and delivery charges.
5. Provide the date of purchase for the Product.
6. Briefly describe the repair requested.
7. Include your name, return address and a telephone number where you can be reached during normal business hours, if possible.

Tippmann makes every effort to complete its repair work within twenty-four (24) hours of receipt. Tippmann will return the Product to you via regular ground UPS. If you wish to have it returned using a faster service, you can request NEXT DAY AIR UPS OR SECOND DAY AIR UPS, but you will be charged for this service and must include your credit card number with the expiration date. Your credit card will be charged the difference in additional cost over regular ground shipping service.



## AVERTISSEMENT

Ceci n'est pas un jouet. Une mauvaise utilisation peut causer de sérieuses blessures ou entraîner la mort. Une protection spécifique au paintball pour les yeux, la tête et les oreilles doit être utilisée par l'utilisateur ainsi que par toute personne située dans le champ de tir. Nous recommandons que l'acheteur ait au moins 18 ans. Les personnes de moins de 18 ans doivent être surveillées par un adulte durant l'utilisation de ce produit. Lisez le manuel d'utilisation avant d'utiliser ce produit.

## AVERTISSEMENT

Gardez toujours le dispositif de blocage du canon activé sauf lorsque vous utilisez votre lanceur. Assurez-vous toujours que le sélecteur est en mode Sécurité (voir instructions à la page 3) et que le dispositif de blocage du canon est correctement installé sur votre lanceur afin d'éviter des dégâts matériels, des blessures graves ou la mort.

### Instructions d'installation du dispositif de blocage du canon

1. Rétractez complètement la crosse. Voir page 8 pour les instructions.

2. Insérez le dispositif de blocage du canon dans le canon, attachez la corde derrière la crosse rétractable et placez-la à l'arrière du grip comme indiqué.



3. Ajustez la longueur de la corde à l'arrière de la poignée en tirant sur l'élastique jusqu'à ce que le bouton d'ajustement soit fermement arrêté par la poignée. Serrez autant que possible tout en gardant assez d'élasticité de façon à pouvoir enlever le dispositif de blocage du canon et tirer.

4. Lorsque la corde est correctement ajustée, faites un noeud à l'arrière du bouton d'ajustement comme montré ci-contre.

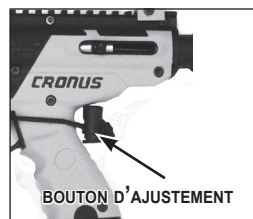

5. Inspectez le dispositif de blocage du canon avant et après chaque utilisation. Si vous remarquez que la corde est abîmée, ou si elle a perdu de son élasticité, remplacez-le dispositif.

6. Nettoyez le dispositif de blocage du canon à l'eau claire, chaude et, lorsque vous ne l'utilisez pas, rangez-le dans un endroit sec, non exposé au soleil.

# ***CRONUS*** by **TIPPMANN®**

**Tippmann Sports, LLC**

2955 Adams Center Road, Fort Wayne, IN 46803 USA  
P) 260-749-6022 • F) 260-749-6619 • [www.Tippmann.com](http://www.Tippmann.com)

**Tippmann Sports Europe, SPRL**

Rue du Mont D'Orcq 16, Z.I. Tournai Ouest, 7503 Froyennes, Belgium  
Telephone +32 (0) 69 549 578 • [europeservice@tippmann.com](mailto:europeservice@tippmann.com) • [www.Tippmann.com](http://www.Tippmann.com)

FELICITATIONS pour l'achat de votre lanceur Cronus. Nous pensons que nos lanceurs Cronus sont les lanceurs de paintball les plus précis et les plus solides. Les lanceurs Cronus sont d'une grande fiabilité si vous en prenez soin correctement.

Prenez le temps de lire ce manuel dans son entièreté et de vous familiariser avec les pièces, l'utilisation et les précautions de sécurité du lanceur Cronus avant de le charger ou de tirer. Si vous avez une pièce manquante ou cassée, ou si vous avez besoin d'assistance, veuillez contacter le service clientèle de Tippmann au 1-800-533-4831 pour un service rapide et convivial.

## **Table des Matières**

Instructions d'installation du dispositif de blocage du canon .....	1
Avertissement / Déclaration de Responsabilité .....	3
La sécurité est votre responsabilité .....	3
Préparation .....	5
1. Installer le canon .....	5
2. Customize the Cronus .....	5
3. Installation d'une bouteille d'air/CO2 .....	6
4. Charger le loader .....	7
5. Tirer avec le lanceur .....	7
Réglage de la vitesse .....	7
Décharger votre lanceur .....	7
Avertissements Concernant la Bouteille d'Air/CO2 .....	8
Conseils de Sécurité Concernant la Bouteille d'Air/CO2 .....	8
Enlever la bouteille d'air/CO2 .....	9
Réparer les Fuites de la bouteille d'Air/CO2 .....	10
Entretien et nettoyage .....	10
Rangement .....	10
Instructions de démontage du Cronus .....	11
Power Tube et Valve .....	12
Remonter les deux parties de receveur .....	13
Spécificités .....	14
Diagramme de Pièces .....	16
Liste des pièces détachées du Cronus .....	18
Informations concernant la garantie et la réparation .....	21

## Avertissement / Déclaration de Responsabilité

Ce lanceur est classé comme arme dangereuse et est distribué par Tippmann Sports, LLC. L'acquéreur assume toute la responsabilité en cas d'utilisation dangereuse ou toute action qui constituerait une violation de toute loi ou réglementation applicable. Tippmann Sports, LLC, rejette toute responsabilité en cas de blessure, dégâts matériels ou mort résultant de l'utilisation de cette arme sous toutes circonstances, y compris pour toute décharge intentionnelle, imprudente, négligente ou accidentelle.

Toute information contenue dans ce manuel est susceptible d'être modifiée sans avertissement. Tippmann Sports, LLC, se réserve le droit d'effectuer des modifications et des améliorations sur ses produits sans aucune obligation de les intégrer à des produits vendus au préalable.

Si, en tant qu'utilisateur, vous refusez cette responsabilité, Tippmann Sports, LLC, exige que vous n'utilisiez pas un lanceur Tippmann Sports, LLC. En utilisant ce lanceur de paintball vous déchargez Tippmann Sports, LLC de toute responsabilité associée à son utilisation.

### La sécurité est votre responsabilité!

#### **⚠ AVERTISSEMENT**

**Lorsque vous n'utilisez pas votre lanceur, assurez-vous toujours que la sécurité de la détente est activée et que le dispositif de blocage du canon est correctement installé (voir page 1).**

**Pour activer la sécurité de la détente (mode Sécurité), poussez la sécurité (flèche) comme montré ci-dessus.**

**Pour désactiver la sécurité de la détente (mode Tir), poussez la sécurité dans le sens contraire.**



En tant que propriétaire de ce lanceur, vous assumez l'entière responsabilité d'une utilisation sûre et respectueuse des lois. Afin d'assurer votre sécurité ainsi que celle des personnes autour de vous, vous devez respecter les mêmes précautions de sécurité que pour toute autre arme à feu. Nous soulignons ici quelques précautions générales dont vous devez avoir connaissance. L'utilisateur doit, à tout moment, être prudent et faire preuve de bon sens lors de l'utilisation de ce lanceur. Rappelez-vous que le paintball ne peut survivre et croître que s'il reste un jeu SÛR!

- Ne chargez pas et ne tirez pas avec ce lanceur sans avoir lu ce manuel dans son intégralité, et vous être familiarisé avec ses particularités de sécurité, son fonctionnement mécanique et sa manipulation.
- Manipulez ce lanceur ou tout autre lanceur comme s'il était chargé à tout instant.
- Ne mettez pas votre doigt sur la détente tant que vous n'êtes pas prêt à tirer.
- Ne regardez pas le canon d'un lanceur de paintball. Une décharge accidentelle dans les yeux peut causer une blessure permanente ou la mort.
- Maintenez le lanceur en mode Sécurité tant que vous n'êtes pas prêt à tirer.
- Maintenez le dispositif de blocage du canon installé lorsque vous ne tirez pas (voir page 1).
- Ne pointez jamais le lanceur sur une chose sur laquelle vous n'avez pas l'intention de tirer.

- Ne tirez jamais sur une chose sur laquelle vous n'avez pas l'intention de tirer, puisqu'il se peut que des paintballs ou des débris extérieurs soient logés dans la chambre, le canon et/ou dans la Valve du lanceur.
- Ne tirez pas sur des objets fragiles comme des vitres.
- Ne tirez jamais sur des objets appartenant à d'autres personnes avec votre lanceur. L'impact de la bille de paintball peut causer des dégâts, et la peinture peut tacher les voitures, les maisons, etc.
- Pointez toujours le canon dans une direction sûre, même lorsque vous trébuchez ou si vous tombez.
- Le port de la protection pour les yeux, le visage et les oreilles conçue spécifiquement pour arrêter les billes de paintballs sous la forme de lunettes et de masques complets conformes aux spécifications ASTM F 1776 est obligatoire pour l'utilisateur ou toute personne à portée de tir.
- Ne tirez jamais vers une personne qui ne porte pas de protection des yeux, du visage et des oreilles conçue pour le paintball.
- Ne chargez et ne mettez le lanceur sous pression que lorsqu'il va être utilisé dans l'immédiat.
- Rangez le lanceur déchargé et sans gaz dans un endroit sûr. NOTE: Avant le rangement ou le démontage, assurez-vous d'enlever toutes les billes de paintballs et l'alimentation d'air/CO2 (voir la section *Décharger votre lanceur* et *Enlever le cylindre d'air/CO2* aux pages 7 et 9) et d'installer le dispositif de blocage du canon (voir page 1).
- N'effectuez pas de démontage partiel ou complet du lanceur tant qu'il est sous pression avec de l'air/CO2.
- Lorsque vous jouez une partie de paintball, habillez-vous en conséquence. Évitez d'exposer votre peau lorsque vous jouez au paintball. Une couche, même fine, absorbera une partie de l'impact et vous protégera des billes de paintball.
- Protégez les parties de peau exposées des échappements de gaz lorsque vous installez ou retirez la bouteille d'air comprimé ou s'il y a une fuite au niveau du lanceur ou de l'alimentation d'air. L'air comprimé, le CO2 et l'azote sont très froids et peuvent provoquer des gelures dans certaines conditions.
- N'utilisez que des billes de paintballs de calibre 68. Ne jamais charger ou tirer sur des objets étrangers.
- Évitez les boissons alcoolisées avant et pendant l'utilisation de ce lanceur. La manipulation de lanceurs sous l'influence de drogues ou d'alcools est une atteinte criminelle à la sécurité publique.
- Évitez de tirer sur un adversaire à bout portant, à 6 pieds (1,83 m) ou moins.
- Familiarisez-vous avec les instructions figurant sur le cylindre d'air/CO2 ou sur l'adaptateur. Pour toute question, contactez le fabricant du cylindre d'air/CO2.
- Lisez les *Avertissements Concernant le Cylindre d'air/CO2* aux page 8 avant d'installer ou d'enlever le cylindre.
- Mesurez toujours la vitesse de votre lanceur avant de jouer au paintball et ne tirez jamais à des vitesses supérieures à 300 pieds par seconde (91,44 m/s) (voir instructions en page 7).
- Ne brandissez pas et ne montrez pas cet objet en public car cela pourrait provoquer la panique et être retenu comme un crime. La Police ou d'autres personnes pourraient confondre ce produit avec une arme à feu réelle. Toute modification de couleur ou de marques requis par la loi pour faire en sorte que ce produit soit plus ressemblant à une arme à feu est dangereux et pourrait constituer un crime.

## Préparation

- Le port de la protection des yeux conçue pour le paintball est obligatoire pour l'utilisateur et toute personne à portée de tir.
- Ne démontez pas ce lanceur tant qu'il est sous pression.
- Ne mettez pas sous pression un lanceur partiellement assemblé.
- Lisez entièrement chaque étape avant de la réaliser.

**NOTE:** Serrez d'abord prudemment à la main toutes les pièces filetées lors de l'assemblage sans serrer trop fort pour éviter de les abîmer.

## AVERTISSEMENT

**N'installez l'alimentation en air et ne chargez le loader de paintballs qu'après avoir:**

- installé le dispositif de blocage du canon (voir page 1)
- positionné le sélecteur en mode Sécurité (voir page 3)

**Le port de la protection des yeux conçue pour la bille est obligatoire pour l'utilisateur et toute personne à portée de tir.**

### 1. Installer le canon

- a. Assurez-vous que le joint du canon (36, voir flèche sur la droite), est en place dans l'adaptateur du canon (35).
- b. Glissez le canon dans l'embout et tournez dans le sens des aiguilles d'une montre pour l'insérer dans le receveur.

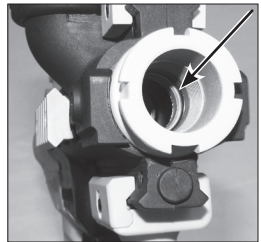

### 2. Customize the Cronus

Option **Crosse rétractable:**

- a. Si vous disposez d'un Cronus avec crosse rétractable, Prenez la vis noire 10-32 x 1/2" (B) dans le pack d'entretien.
- b. Enlevez le couvercle du bouchon final (A).
- c. Insérez la crosse dans les inserts du End cap (B) du lanceur.
- d. Serrez la vis (C).

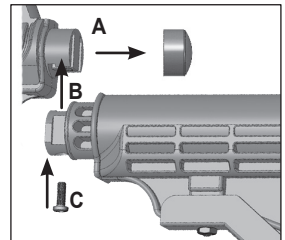
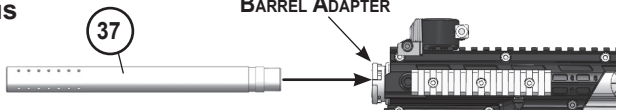

### Réglage de la longueur

1. Appuyez sur le levier de réglage.
2. Réglez la crosse à la longueur désirée.
3. Relâchez le levier de réglage.

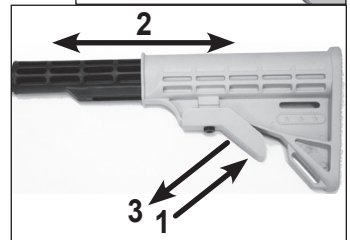

## Silencieux Optionnel:

- Si vous disposez d'un Cronus avec Silencieux, vous pouvez utiliser votre lanceur avec ou sans viseur avant (75). Enlevez la vis (48) indiquée par la flèche sur la droite. Enlevez l'insert du viseur noir (74) du silencieux. Montez le viseur avant en utilisant les mêmes vis.
- Glissez le silencieux dans le canon en l'alignant comme indiqué.
- Tournez d'1/8 de tour pour verrouiller le silencieux.

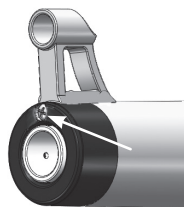

## Viseurs, bandoulière et rails:

- Les viseurs avant (6) et arrière (9) se montent sur le haut du rail picatinny en utilisant une vis 10-32 (4) et un écrou hexagonal (7).
- La bandoulière (80) s'attache sur le haut du rail picatinny en utilisant 2 attaches (82), une pince (81) et 2 vis 10-32 (79).
- Les rails picatinny latéraux (38 et 12, Ref n° 38 indiquée à droite) peuvent, si vous le désirez, être démontés. Il n'est pas nécessaire d'enlever ces rails pour démonter le lanceur. Pour enlever les rails, dévissez les 3 (à gauche) ou 2 (à droite) vis 1/8 (13). Ne serrez pas trop les vis lors du remontage (< 4 in-lb). Vous risquez d'abîmer les trous de montage en serrant trop fort.

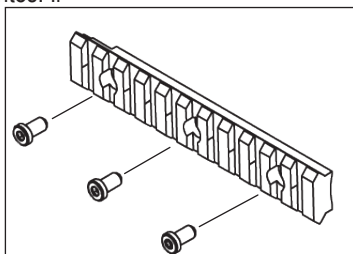
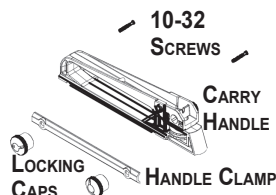
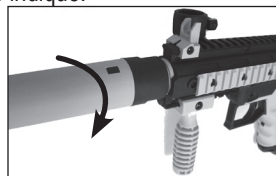

## 3. Installation d'une bouteille d'air/CO2

Lisez les Avertissements et les Conseils de Sécurité de la bouteille d'air/CO2 aux pages 8-10 avant d'installer ou d'enlever la bouteille. Ne mettez pas sous pression un lanceur partiellement assemblé.

- Positionnez le Sélecteur en mode Sécurité (page 3) et installez le dispositif de blocage du canon (page 1).
- Armez le lanceur en tirant à fond vers l'arrière sur la poignée de Marteau. Gardez toujours votre lanceur en position armée lorsque la bouteille d'air/CO2 est fixée à celui-ci. Cela empêche toute décharge accidentelle.
- Lubrifiez le joint de la bouteille d'air/CO2 avec un peu d'huile pour lanceur Tippmann.
- Insérez la bouteille d'air/CO2 dans l'Adaptateur d'Alimentation d'Air (ASA) à l'arrière de la poignée du lanceur.



Tournez la bouteille d'air/CO2 dans le sens des aiguilles d'une montre dans l'ASA jusqu'à ce qu'elle s'arrête. Soyez prudent, car une fois le Sélecteur positionné en mode Tir, le lanceur est prêt à tirer. Si vous n'entendez pas la bouteille d'air/CO2 se mettre sous pression, cela signifie que le pin du preset est trop court, ou que le joint du preset est abîmé. Suivez les instructions concernant le *Enlever de la bouteille d'air/CO2* en page 9 et apportez votre bouteille chez un professionnel spécialisé et certifié C5 pour inspection ou contactez votre fabricant de bouteilles.

## 4. Charger le loader

Le dispositif de blocage du canon doit être installé (voir page 1) et la sécurité de la détente doit être en mode Sécurité (voir page 3).

- Assurez-vous que le loader est propre et qu'aucun déchet ou pièce pointue ne se trouve à l'intérieur. Cela évite que les billes ne se cassent prématurément, et permet une alimentation correcte des billes dans la chambre du lanceur.
- Montez le loader dans le Feeder de votre lanceur et serrez le loader avec la clé Allen 3/16" comprise avec votre lanceur. NOTE: Ne serrez pas trop fort car le Feeder pourrait casser.
- Alors que le dispositif de blocage du canon est installé (voir page 1) et que la détente est en mode Sécurité (voir page 3), vous êtes maintenant prêts à charger votre loader de billes de calibre 68. Ne chargez pas excessivement le loader de billes.

## 5. Tirer avec le lanceur

- Le port de la protection des yeux conçue pour le paintball est obligatoire pour l'utilisateur et toute personne à portée de tir.
- Pointez le lanceur dans une direction sûre.
- Désactivez le dispositif de blocage du canon.
- Assurez-vous que le lanceur est armé.
- Enclenchez le mode tir de la sécurité de la détente.
- Appuyez sur la détente pour tirer avec le lanceur.

## Réglage de la vitesse

Vérifiez la vitesse de votre lanceur à l'aide d'un chronographe (instrument mesurant la vitesse), avant de jouer au paintball. Vérifiez que la vitesse du lanceur est sous les 300 pieds par seconde (91,44 m/seconde), ou moins si le terrain de jeux le nécessite.

Pour régler la vitesse, insérez la clé Allen de 1/2" comprise avec votre lanceur, au centre de la vis de réglage.

Réduisez la vitesse en tournant la vis de réglage dans le sens des aiguilles d'une montre. Pour augmenter la vitesse, tournez la vis dans le sens contraire des aiguilles d'une montre. N'enlevez jamais la vis de réglage de la vitesse.



## Décharger votre lanceur

- Le port de la protection des yeux conçue pour le paintball est obligatoire pour l'utilisateur et toute personne à portée de tir.
- Videz le loader de toutes les billes ou enlevez le loader.
- Rendez-vous dans une zone de tir, enlevez le dispositif de blocage du canon et positionnez le Sélecteur en mode Tir.
- Visez dans une direction sûre et tirez plusieurs fois pour vous assurer qu'il ne reste aucune billes dans la chambre ou dans le canon.
- Enclenchez le mode Sécurité de la détente (voir page 3).
- Remettez le dispositif de blocage du canon (voir page 1).
- Lisez les Avertissements et les Conseils de Sécurité de la bouteille d'air/CO2 aux pages 8-10 avant d'enlever la bouteille d'air de votre lanceur (voir instructions en page 9).



## Avertissements Concernant la Bouteille d'Air/CO2

### **! AVERTISSEMENT**

**Le preset en cuivre ou en nickel de la bouteille (1) doit toujours être attachée a la bouteille d'air ou de CO2 (2).**

**Une bouteille d'air ou de CO2 peut s'envoler violemment et causer des blessures graves ou la mort s'il se dévisse du preset.**

Reportez-vous au graphique en haut. Des incidents causés par des joueurs qui ont par mégarde dévissé la bouteille (2) du preset (1) ont été rapportés. Cela se produit, quand le joueur pense qu'il dévisse l'ensemble bouteille-preset de l'adaptateur d'air/CO2 du lanceur, alors qu'il dévisse en réalité la bouteille du preset.

Pour éviter ce risque, il est recommandé (si votre bouteille n'est pas encore marqué) d'utiliser de la peinture ou du vernis à ongles, pour tracer une marque (3) sur le preset de la bouteille et une autre marque (4) sur la bouteille, comme montré sur le graphique en haut.

Lorsque vous tournez la bouteille d'air/CO2 pendant le démontage, vérifiez que la marque sur la bouteille et la marque sur le preset de la bouteille coïncident et qu'elles tournent bien ensemble. Si, à un moment donné, ces marques commencent à se séparer, comme montré sur le graphique en bas, cela signifie que la bouteille se dévisse du preset et vous devez **ARRETER** et emmener l'unité complète chez un professionnel spécialisé et certifié C5 pour la faire réparer.

NOTE: Le preset de la bouteille se dévisse du lanceur en 3 ou 4 tours complets. Si, après le 4ème tour complet, le preset n'est pas dévissée du lanceur, **ARRÊTEZ!** Apportez votre lanceur chez un professionnel spécialisé et certifié C5 pour réparation.

Pour trouver un professionnel spécialisé et certifié C5, allez sur le site: [www.paintball-pti.com](http://www.paintball-pti.com). Que vous ayez une bouteille d'air/CO2 neuf ou usé, vous êtes en danger si l'un des points suivant s'est produit:

- Le preset a été remplacée ou modifiée après l'achat.
- Un équipement anti-siphon a été installé.
- Le preset a été retirée de la bouteille pour une raison quelconque.
- Une modification a été apportée a la bouteille rechargeable d'air/CO2.

Si l'une de ces conditions s'est avérée, apportez votre bouteille d'air/CO2 chez un professionnel spécialisé et certifié C5 pour inspection ou contactez le fabricant de bouteille

### **Conseils de Sécurité Concernant la Bouteille d'Air/CO2**

CONSEILS DE SECURITE pour vous assurer que vous pouvez jouer avec votre bouteille d'air/CO2 sans danger:

- Une utilisation impropre, le remplissage, le rangement ou l'élimination d'un bouteille d'air/CO2 peut mener à des dégâts matériels, des blessures sérieuses ou la mort.

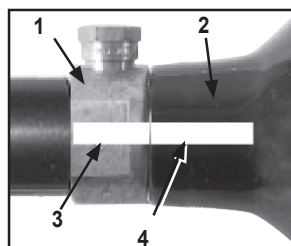

*Preset et bouteille montées correctement*

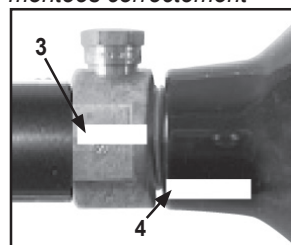

*Preset et bouteille montées incorrectement*



- Assurez-vous que l'entretien ou que toute modification d'une bouteille d'air/CO2 soit réalisée par un professionnel qualifié tel qu'un spécialiste certifié C5.
- L'installation d'un système anti-siphon est dangereux. Cependant, si vous disposez de ce genre de système sur votre bouteille d'air/CO2 ou que vous désirez en installer un, il est indispensable de faire vérifier votre bouteille ou l'installation réalisée par un professionnel qualifié.
- Toute bouteille d'air/CO2 ne doit être rempli que par un professionnel qualifié.
- Les preset de bouteille ne peuvent être installées que par un professionnel qualifié.
- Ne remplissez pas excessivement une bouteille! Ne dépassez jamais la capacité d'air/CO2 d'une bouteille.
- N'exposez pas une bouteille d'air/CO2 pressurisé à des températures dépassant les 55°C (130°F).
- N'utilisez pas de nettoyants corrosifs ou de dissolvants sur la bouteille d'air/CO2 ou sur le preset et ne les mettez pas en contact avec des matériaux corrosifs.
- Ne modifiez en aucune façon la bouteille d'air/CO2. N'essayez jamais de démonter le preset de la bouteille d'air/CO2.
- Toute bouteille d'air/CO2 ayant été exposé au feu ou chauffé à une température de 121°C (250°F) ou plus doit être détruit par un professionnel qualifié.
- Utilisez le gaz approprié pour votre bouteille. N'utilisez que du CO2 dans une bouteille de CO2 et de l'air comprimé dans une bouteille à air comprimé.
- Tenez tous vos bouteilles hors de portée des enfants.
- La bouteille d'air ou de CO2 doit être inspecté et retesté hydrostatiquement au moins tous les 5 ans par un agent qualifié.
- Protégez les parties de peau exposées des échappements de gaz lorsque vous installez ou retirez la bouteille d'air comprimé ou s'il y a une fuite au niveau du lanceur ou de l'alimentation d'air. L'air comprimé et le CO2 sont des gaz très froids et peuvent provoquer des gelures dans certaines conditions.

**NOTE:** Pour trouver un professionnel spécialisé et certifié C5, allez sur le site: [www.paintball-pti.com](http://www.paintball-pti.com).

## Enlever la bouteille d'air/CO2

1. Lisez les *Avertissements concernant la bouteille d'air/CO2* (voir page 8) ainsi que les *Conseils de sécurité concernant la bouteille d'air/CO2* (voir page 8) avant de commencer à enlever la bouteille.
2. Le port de la protection des yeux conçue pour le paintball est obligatoire pour l'utilisateur et toute personne à portée de tir.
3. Suivez les instructions sur *Décharger votre lanceur* en page 7.
4. Vérifiez que les marques sur la bouteille et sur le preset de la bouteille restent bien ensemble (comme montré en page 8) lorsque vous tournez la bouteille d'environ 3/4 de tour dans le sens inverse des aiguilles d'une montre. Cela permettra au pin du preset d'air/CO2 de se fermer de façon à ce que l'air/CO2 ne puisse pas entrer dans le lanceur.
5. Enlevez le dispositif de blocage du canon et positionnez le sélecteur sur le mode de tir. Pointez le lanceur dans une direction sûre et déchargez le gaz restant dans le lanceur en appuyant sur la détente jusqu'à ce que le lanceur arrête de tirer (cela peut nécessiter 4 ou 5 tirs). Si votre lanceur continue à tirer, le pin du preset n'est pas encore fermée. Il

se peut que le pin du preset de la bouteille soit plus longue que d'habitude. Étant donné des différences dans les preset de bouteille, les tours de fermeture varient légèrement en fonction de la bouteille. Tournez la bouteille encore un peu dans le sens inverse des aiguilles d'une montre et répétez l'opération jusqu'à ce que le lanceur ne tire plus. N'enlevez la bouteille d'air/CO2 que quand votre lanceur ne tire plus.

NOTE: Si, pendant la réalisation de cette étape, vous avez tourné la bouteille et il a commencé à fuir avant que vous n'appuyiez sur la détente, il faut vérifier le joint de la bouteille avant le remontage (voir section *Réparation les Fuites de la bouteille d'air/CO2* ci-dessous).

6. Une fois la bouteille d'air/CO2 enlevé, pointez le lanceur dans une direction sûre et tirez jusqu'à ce que l'air accumulé soit complètement déchargé.
7. Positionnez le sélecteur en mode Sécurité (voir page 3) et installez le dispositif de blocage du canon (voir page 1).

## Réparer les Fuites de la bouteille d'Air/CO2

La cause la plus fréquente de fuite est due à un mauvais joint de preset de bouteille d'air/CO2. Pour remplacer le joint de preset, vous devez d'abord retirer le joint défectueux et en installer un neuf. Le joint se trouve à l'extrémité de la valve d'air/CO2. Les meilleurs joints de preset sont en uréthane. Les joints en uréthane ne sont pas abîmés par la forte pression d'air/CO2. Vous pouvez vous en procurer chez Tippmann ou chez votre revendeur de paintball local.

NOTE: Si, malgré l'installation d'un nouveau joint de preset, la fuite persiste, n'essayez pas de réparer la bouteille d'air/CO2. Contactez Tippmann Sports, LLC, votre revendeur local de paintball, ou un professionnel spécialisé et certifié C5.

## Entretien et nettoyage

- Afin de réduire la possibilité d'un tir accidentel, suivez les instructions de *Décharger votre lanceur* (voir page 7) et *Enlever la bouteille d'air/CO2* (voir page 9).
- Vous devez porter des lunettes de sécurité.
- Ne démontez pas un lanceur tant qu'il est sous pression.
- Ne mettez pas un lanceur partiellement assemblé sous pression.
- Suivez les avertissements décrits sur la bouteille d'air/CO2 concernant la manipulation et le rangement.
- Familiarisez-vous avec les instructions figurant sur la bouteille d'air/CO2.
- Pour toute question, contactez le fabricant de la bouteille d'air/CO2.
- N'utilisez pas de nettoyants à base d'essence.
- N'utilisez pas de nettoyants en aérosol.

NOTE : Les produits à base d'essence et les aérosols peuvent endommager les joints du lanceur.

Pour nettoyer votre Bravo One de l'extérieur, utilisez un linge humide pour enlever la peinture, la graisse ou des débris.

Pour nettoyer à l'intérieur du canon, tirez sur la poignée de culasse arrière. Tournez et enflez l'extrémité du squeegee dans le coude d'alimentation jusqu'à ce que vous le voyiez sortir du canon. Tirez le squeegee par le canon pour le nettoyer. Vous pouvez également enlever le canon et utiliser le squeegee pour enlever des débris.

## Rangement

Assurez-vous que le Sélecteur est positionné en mode Sécurité (voir page 3) et que le dispositif de blocage du canon est installé (voir page 1). Enlevez toujours l'alimentation en

air (page 9) et déchargez votre lanceur (page 7) lorsque vous ne l'utilisez pas. Rangez votre lanceur dans un endroit sec.

Lorsque vous reprenez votre lanceur, assurez-vous toujours que le Sélecteur est en mode Sécurité (voir page 3) et que le dispositif de blocage du canon est correctement installé (voir page 1).

## Instructions de démontage du Cronus

Préparez une table de travail avec beaucoup d'espace pour travailler sans que de petites pièces ne se perdent. Portez toujours une protection pour les yeux (lunettes de sécurité) lorsque vous démontez ou remontez un lanceur. Référez-vous à la photo éclatée pour ces instructions (les références des pièces sont entre parenthèses). Lorsque vous démonterez le lanceur, soyez attentif à la façon dont les pièces s'emboîtent les unes dans les autres pour que, lors du remontage cela soit plus facile et précis.

1. Suivez les instructions de la section Décharger votre lanceur en page 7 et Enlever une bouteille d'air/CO2 en page 9.

2. Mettez votre lanceur en position désarmée. Maintenez la poignée de la culasse arrière (Ref n°1) avec vos doigts (flèche A). Tout en maintenant la poignée, appuyez sur la détente pour permettre à la poignée de la culasse arrière d'avancer lentement (flèche B) ce qui désarmera le lanceur.

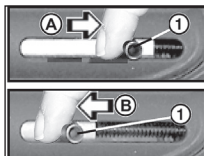

3. Si vous en disposez, enlevez le **Tube du Silencieux** (72) en le dévissant d'1/8 de tour de l'**Adaptateur du Canon** (35).

4. Pour enlever le **Canon** (37), dévissez le canon de l'adaptateur. Avant le remontage, assurez-vous que le **joint** (36) qui se trouve dans l'adaptateur soit lubrifié avec de l'huile Tippmann. Pour le remonter, vissez-le dans le sens des aiguilles d'une montre dans l'adaptateur du canon.

5. Pour enlever le **Poignée de Verticle** (68), dévissez la vis hexagonale (67) de l'écrou (70). Les pièces du grip se détachent pour le démonter.

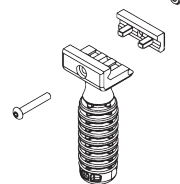

6. Enlevez la bandoulière en dévissant complètement les deux **Bouchon de Fermeture** (82) (voir page 6). Une fois dévissés, enlevez les vis et détachez la bandoulière.

7. Vissez la **vis de la vitesse** (32) jusqu'au bout.

8. Enlevez la vis (49) qui fixe la crosse rétractable au **End Cap** (15), comme indiqué en page 5. Tirez sur la crosse pour l'enlever.

9. Pour détacher la **moitié gauche du receveur** (2), dévissez les 6 **écrous** (49) et les 4 **longues vis du receveur** (51). Enlevez la **vis** (48) du côté droit du grip. Ensuite, levez délicatement le receveur gauche pour accéder aux pièces internes.

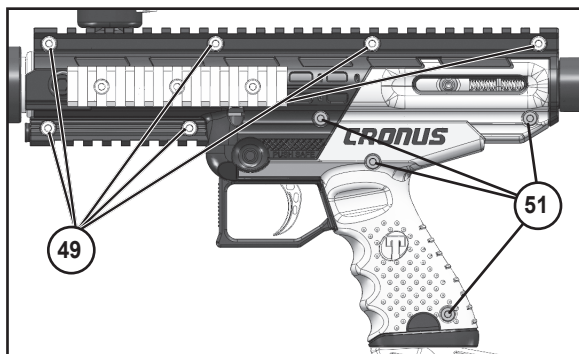

10. Une fois la moitié gauche enlevée, sortez le **End Cap** (15) pour enlever le **joint de pare-chocs** (16), le **Guide du ressort de vélocité** (18) et le **ressort** (17). Ces pièces doivent être démontées pour que le **Levier d'armement** (66) puisse être enlevée.

11. Détachez **Tige d'armement** (11) du **Marteau** (20) et de la **Culasse Avant** (33).
12. Glissez la culasse avant hors du **Power Tube** (31) et vérifiez le **Joint** (34). Nettoyez le joint, et huilez-le. S'il est abîmé, remplacez-le par un neuf. Procédez de la même façon avec le **joint** de culasse arrière (21).
13. Pour démonter la **détente** (42), enlevez d'abord **Tige d'armement du détente** (62). La détente peut être enlevée du lanceur, mais assurez-vous de récupérer le **ressort de la détente** (50) lors du démontage. L'**adaptateur de détente** (58) peut être détaché des **Pins du clapet de Corps** (63) si vous le désirez.
14. La **Sear** (64) se détache de **pin du sear** (57). Assurez-vous de récupérer le **ressort** (50) de la Sear lors du démontage.
15. Levez l'**AAA** (46) de la moitié du receveur et détachez-la de **Ligne d'air** (47). Inspectez le **joint** (45, voir flèche) dans l'AAA. Remplacez si usé ou abîmé. Utilisez une pince pour joint pour l'enlever de l'AAA.

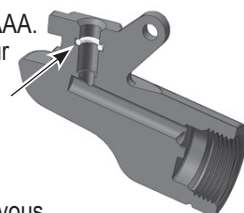
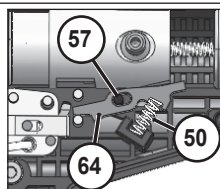
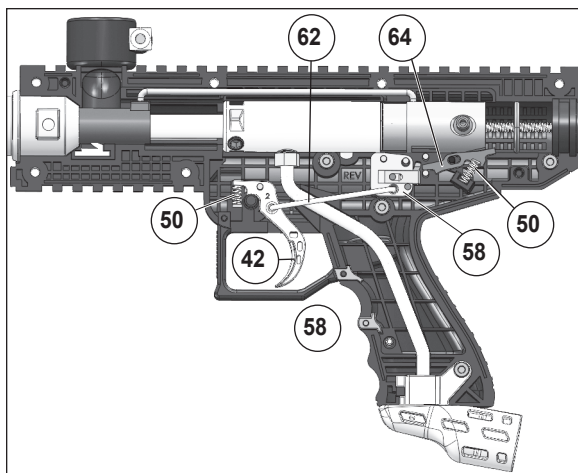

## Power Tube et Valve

Référez-vous à la diagramme éclatée pour ces instructions.

**NOTE:** N'enlevez pas le connexion de ligne d'air sauf s'il fuit ou si vous devez le remplacer. Si vous le faites, appliquez du teflon ou de la pâte sur le joint avant de le remonter. Serrez délicatement à la main toutes les pièces filetées. Si vous serrez trop fort, vous risquez d'abîmer le filetage des pièces les rendant inutilisables.

1. Pour enlever le **Power Tube** (31) et la **Valve** (30), dévissez les deux vis (10) du receveur droit comme indiqué sur la droite.
2. Pour enlever la Valve du Power Tube, utilisez une clé pour dévisser lentement le joint de **Connexion de ligne d'air** (56). Une fois le raccord sorti, la Valve sortira à l'arrière du Power Tube.

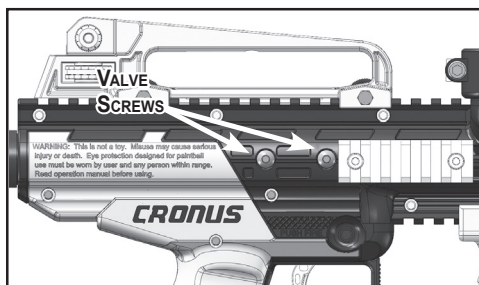

**NOTE:** Vérifiez le joint de la Valve (21). S'il est abîmé, remplacez-le par un neuf. Si le joint est abîmé, votre lanceur ne fonctionnera pas correctement. Nettoyez toutes les pièces et huilez les joints.

Si vous démontez la Valve, référez-vous au diagramme ci-dessous et vérifiez que les pièces suivantes sont bien en place:

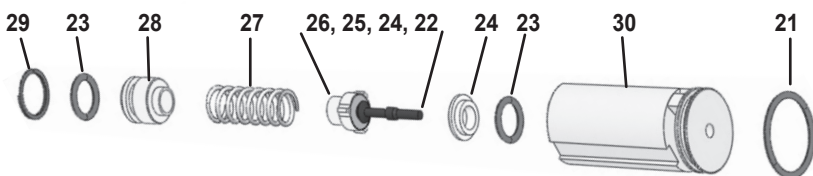

3. Remontez la Valve dans le Power Tube. Insérez la Valve nettoyée et huilée dans le Power Tube et alignez les trous de la Valve avec ceux du Power Tube. Appliquez du teflon ou de la pâte sur le filetage de l'arrivée du gaz et vissez-le délicatement dans la Valve. Serrez avec une clé (ne serrez pas trop fort car cela pourrait abîmer le filetage). Nettoyez tout excès de pâte s'il y en a.
4. Remontez le Power Tube/Valve dans le receveur en alignant les trous du Power Tube à ceux du receveur droit. Appliquez de la loctite n°271 sur le filetage des deux vis de la Valve (10) et fixez. Ne serrez pas trop fort car cela pourrait abîmer le filetage. Nettoyez tout excès de colle.

### Remonter les deux parties de receveur

1. Référez-vous au diagramme ci-dessous et en haut de la page 12. Vérifiez que les pièces suivantes sont en places: Adaptateur du canon (35, orienté comme indiqué), détente (42) et attaches (63), ressort de la détente (50), sécurité (54), attache de la détente (57), détente (64), ressort de la détente (50), culasse avant\* (33), verrou des billes (52), engrenage de la détente\* (11), culasse arrière\* (20), ressort\* (17), attache\* (18), joint de l'amortisseur (16) et le bouchon final (15).  
(\* = indique que la pièce doit être lubrifiée avec de l'huile Tippmann).

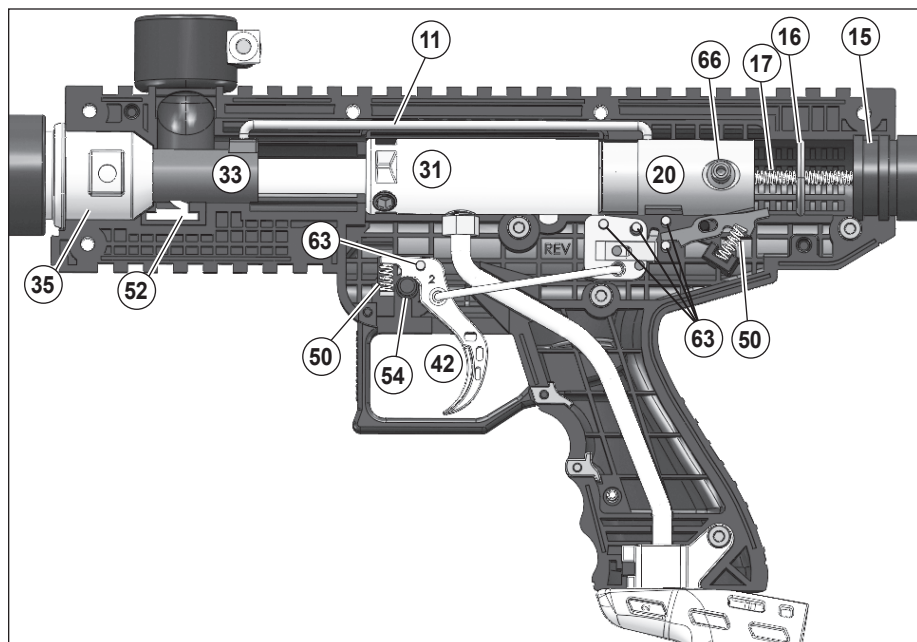

FRANÇAIS

2. Montez soigneusement la moitié gauche du receveur (assurez-vous que les deux moitiés s'emboîtent).
3. Installez les 4 longues vis du receveur (51). Installez les 6 petites vis du receveur (49). Installez la vis du grip (48) dans la moitié droite du receveur.
4. Si vous en disposez, remontez le bouchon du canon sur l'adaptateur.
5. Insérez le canon (37) et vissez-le délicatement dans l'adaptateur.

## Spécificités

Modèle.....	<b>TIPPMANN® Cronus</b>
Calibre.....	.68
Opération.....	culasse ouverte, coup arrière
Alimentation d'air.....	air comprimé, azote, ou CO2
Alimentation des billes.....	Gravité
Détente.....	Semi-automatique (mécanique)
Longueur du canon standard.....	9.5" / 24 cm
Longueur (avec canon standard, sans bouteille d'air/CO2 avec crosse rétractée) .....	27.5" / 70 cm
Longueur (avec canon standard, sans bouteille d'air/CO2 avec crosse déployée) .....	31.5" / 80 cm
Portée.....	150+ feet / 45.72+ meters
Poids (sans bouteille d'air).....	3.7 lbs / 1.7 Kg
Vitesse.....	Réglable
Mesurez toujours la vitesse de votre lanceur avant de jouer au paintball et ne tirez jamais à des vitesses supérieures à 300 pieds par seconde (91,44 m/s). Voir les instructions de <i>Réglage de la vitesse</i> (page 7).	

# NOTES

**Diagramme de Pièces**

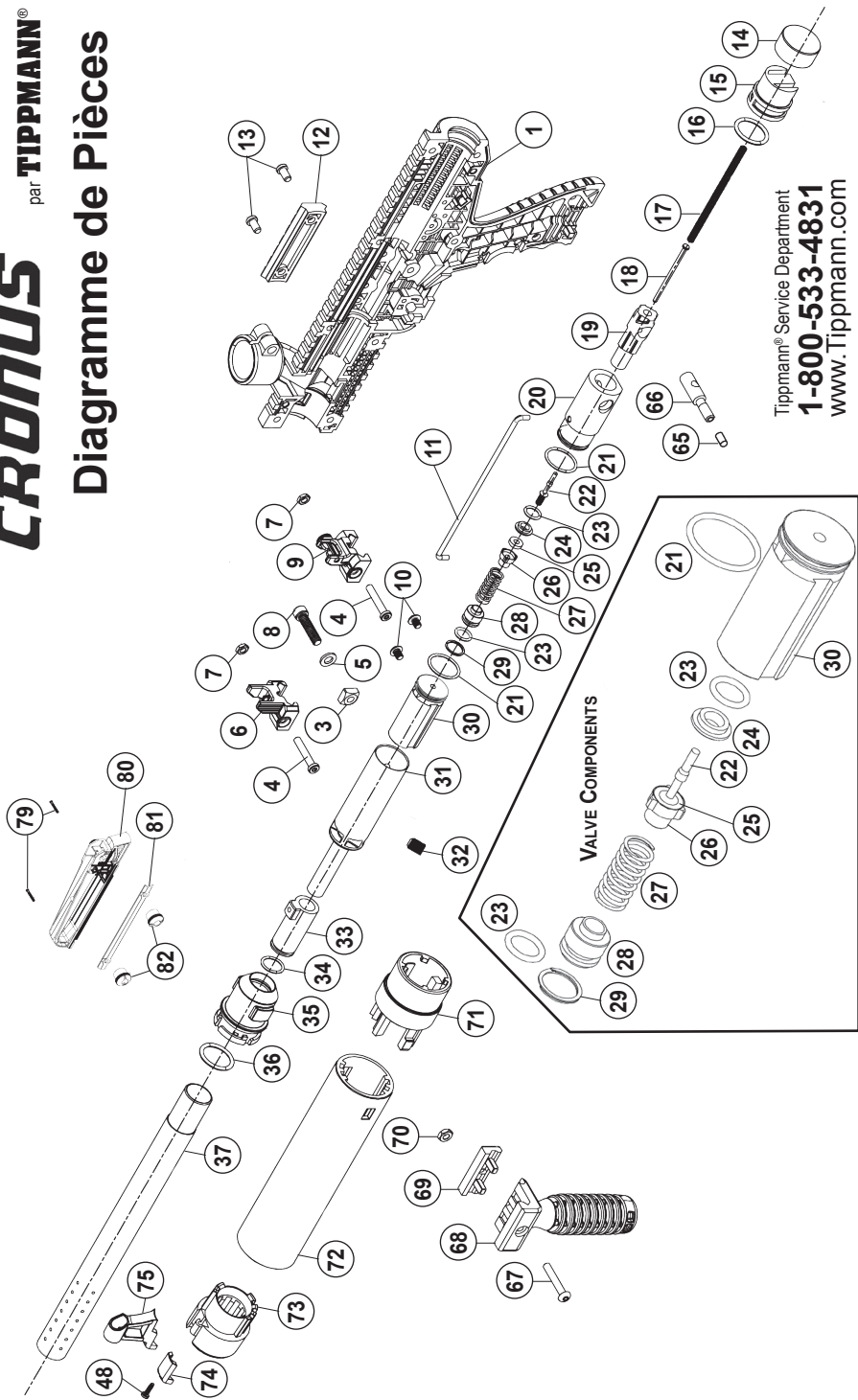

Tippmann® Service Department  
**1-800-533-4831**  
[www.Tippmann.com](http://www.Tippmann.com)



# ⚠ AVERTISSEMENT

Ne pas désassembler ce lanceur pendant que c'est pressurisé avec l'air. Ne pas pressuriser un lanceur a moitié assemblé.

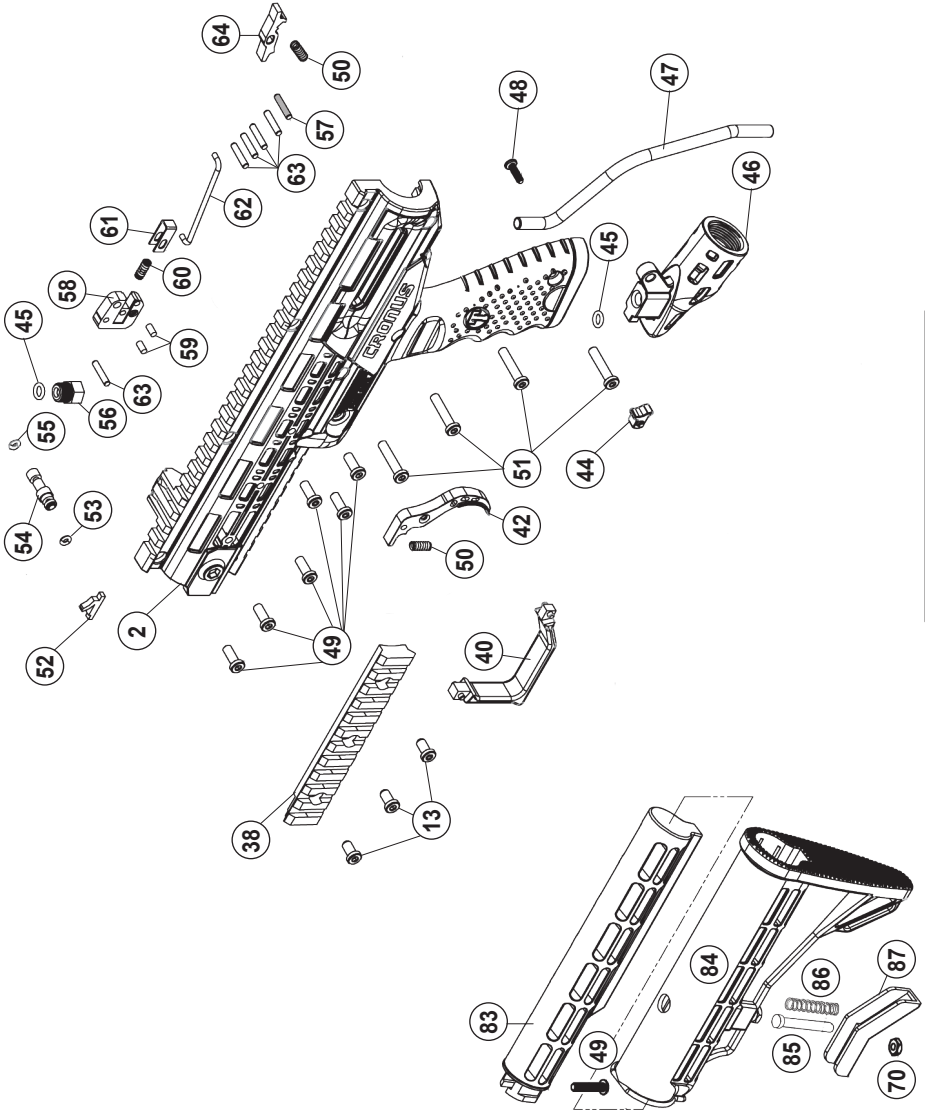

FRANÇAIS

## Liste des pièces détachées du Cronus

Pièce	Référence	QTE	Description
Les pièces en caractère gras sont des ensembles. Vous pouvez commander la référence de l'ensemble de la pièce ou une pièce individuelle faisant partie d'un ensemble.			
1	TA41002	1	Corps droit
2	TA41001	1	Corps gauche
3	PL-42D	1	Écrou, 1/4-20 carré noir
4	TA07065	2	Vis, 10-32 x 1" LSHCS
5	98-45	1	Rondelle M6, noir
6	TA41008	1	Viseur avant
7	TA02060	2	Écrou, 10-32 x 5/16"
8	PL-42C	1	Vis, 1/4-20 x 1" SHCS
9	TA41007	1	Viseur arrière
10	98-26	2	Vis, 10-32 x 1/4" BHCS
11	TA01016	1	Tige d'armement
12	TA41004	1	Rail de Picatinny, court, droit
13	TA41018	5	Vis, 1/8 x 11mm
14	TA06017	1	Couverture, End Cap
15	TA06006	1	End Cap
16	98-40	1	Joint, pare-chocs
17	CA-14	1	Ressort de vélocité
18	CA-15	1	Guide du ressort de vélocité
19	TA05005	1	Plug du marteau
20	TA02011	1	Marteau
21	98-12A	2	Joint, C.U., 90A, 2-019, Valve et Marteau
22	CA-30N	1	Valve Stem
23	SL2-25	2	Joint, C.U., 70A, 2-012
24	CA-27	1	Siège avant de valve
25	PA-28	1	Cup Seal
26	CA-29	1	Cup
27	98-32	1	Ressort
28	98-56	1	Siège arrière de la valve
29	PA-31A	1	Circlips
30	98-25N	1	Corps du Valve
31	98-21NR	1	Power Tube
32	T4-053	1	Vis de la vitesse, 5/16-24 x 7/16"

## Liste des pièces détachées du Cronus

Pièce	Référence	QTE	Description
33	02-17	1	Culasse avant
34	SL2-4	1	Joint, Culasse avant
35	TA41005	1	Adaptateur de Canon
36	98-40	1	Joint, Canon
37	TA41006	1	Canon
38	TA41003	1	Rail de Picatinny, long, gauche
39			Not Used
40	TA41010	1	Protection de la détente
41			Not Used
42	TA41009	1	Détente
43			Not Used
44	TA41017	1	Protection Double bouchon obturateur
45	TA40017	2	Joint, Ligne d'air
46	TA41013	1	Adaptateur d'Alimentation d'Air (AAA)
47	TA41015	1	Ligne d'air
48	TA09920	2	Vis, #6 x .5 Plastique
49	TA09919	6	Vis, 10-32 x 1/2" LSHCS
50	TA40013	2	Ressort, Sear et Détente
51	TA41024	4	Vis, 10-32 x 22.8mm LSHCS
52	FA-18	1	Ball détente
53	98-55	1	Joint, BUNA, 70A, 2-006, Rouge
54	TR02058	1	Sécurité
55	FA-07	1	Joint, BUNA, 70A, 2-006, Noir
56	TA40018	1	Connexion de ligne d'air
57	CA-36	1	Pin du sear (noir)
58	TA40011	1	Adaptateur de Detente
59	98-19	2	Pin
60	98-20	1	Ressort (jaune)
61	98-18	1	Clapet de détente
62	TA41014	1	Tige d'armement du détente
63	98-33	5	Pin du clapet de Corps
64	02-35	1	Sear
65			Couverture en Caoutchouc pour Poignée d'Armement (pour expédition seulement)

## Liste des pièces détachées du Cronus

Pièce	Référence	QTE	Description
66	98-13	1	Levier d'armement
	TA06214		<b>Poignée de Verticle</b>
67	TA06048	1	Vis, 10-32 x 1.1875"
68	TA41029	1	Corps de Poignée de Verticle
69	TA41019	1	Plaque de fixation pour poignée de Verticle
70	T0-032	1	Écrou
	TA41200		<b>Silencieux Complet</b>
71	TA41021	1	Adaptateur Arrière du Silencieux, noir
72	TA41020	1	Tube du silencieux, sable
73	TA41022	1	Adaptateur avant du silencieux, noir
74	TA41023	1	Insert vierge du silencieux, noir
75	TA41030	1	Viseur avant du silencieux
76			not used
77			not used
78			not used
	TA06212		<b>Poignée de Transport Complet</b>
79	TA06076	2	Vis, 10-32 x 1.5"
80	TA41026	1	Poignée de transport, sable
81	TA41025	1	Attache de poignée de transport, sable
82	TA06074	2	Bouchon de Fermeture
	TA06213		<b>Crosse rétractable</b>
83	T16-033	1	Corps de la crosse
84	TA41027	1	Glissoir de la crosse
85	T16-036	1	Boulon de verrouillage
86	T16-035	1	Ressort de verrouillage
87	TA41028	1	Levier de verrouillage

## Informations concernant la garantie et la réparation

TIPPMANN SPORTS, LLC (“Tippmann”) fournit des produits de paintball de grande qualité et un service exceptionnel. Dans le cas peu probable d’un problème avec ce lanceur de paintball Tippmann (“lanceur”) et/ou un accessoire Tippmann (“accessoires”), le service clientèle de Tippmann est à votre disposition pour vous aider. Pour le service clientèle ou toute autre information, veuillez contacter:

Tippmann Sports, LLC  
2955 Adams Center Road  
Fort Wayne, IN 46803  
www.Tippmann.com  
1-800-533-4831

### Enregistrement de la garantie

Pour activer la garantie limitée du lanceur, vous devez enregistrer le lanceur dans les 30 jours après la date d’achat originale en procédant comme suit:

1. Enregistrez-vous en ligne sur [www.tippmann.com](http://www.tippmann.com) ou
2. Complétez le document d’enregistrement de garantie ci-joint et renvoyez-le à l’adresse Tippmann ci-dessus.

Vous ne devez pas activer ou enregistrer la garantie limitée des accessoires Tippmann. En enregistrant votre lanceur, vous activerez la garantie des accessoires.

### Garantie limitée

Tippmann garantit à l’acheteur original qu’il procédera à toute réparation ou remplacement nécessaire pour corriger des défauts de pièces ou de fabrication sur le lanceur sans aucuns frais, et ce pendant une période d’un (1) an à partir de la date originale d’achat. De plus, Tippmann garantit à l’acheteur original qu’il procédera à toute réparation ou remplacement nécessaire pour corriger des défauts de pièces ou de fabrication sur les accessoires sans aucuns frais, et ce pendant une période de 90 jours à partir de la date originale d’achat. Tout ce que Tippmann demande est que votre lanceur ainsi que ses accessoires (collectivement le “produit”) soient soigneusement entretenus et réparés, et que vos réparations sous garantie soient effectuées par Tippmann ou un service technique certifié Tippmann.

Cette garantie limitée n’est pas transférable, et elle ne couvre pas les dégâts ou défauts du produit causés par (a) un entretien impropre; (b) une altération ou une modification; (c) une réparation non autorisée; (d) un accident; (e) un abus, ou un usage impropre; (f) un oubli ou une négligence; et/ou (g) une usure normale.

Tippmann n’autorise personne ni aucun revendeur à assumer ou accorder une autre obligation de garantie lors de la vente de ce produit.

CETTE GARANTIE IMPLICITE EST LA SEULE GARANTIE ACCORDEE A L’ACHAT DE CE PRODUIT. TOUTE AUTRE GARANTIE EXPRESSE SERA REJETEE. LES GARANTIES IMPLICITES DE QUALITE MARCHANDE ET D’ADAPTATION A UN USAGE PARTICULIER, SONT LIMITEES A LA PERIODE DE GARANTIE LIMITEE APPLICABLE CONTENUE DANS LA PRESENTE, ET AUCUNE GARANTIE, QU’ELLE SOIT EXPRESSE OU IMPLICITE, NE SERA APPLIQUEE APRES EXPIRATION DE CETTE PERIODE.

Certains États ou Pays n’autorisent pas les limites de durée de garantie tacite. Les limites exprimées ci-dessus pourraient donc ne pas être d’application pour vous.

La seule et unique responsabilité de Tippmann et/ou de ses revendeurs autorisés sous cette

garantie limitée, concerne le remplacement ou la réparation de toutes pièces ou assemblage sur lesquelles un défaut de pièce ou de fabrication a été décelé. TIPPMANN NE SERA EN AUCUN CAS RESPONSABLE, ET VOUS RENONCEZ EXPRESSEMENT A LE TENIR POUR RESPONSABLE EN CAS DE DEGATS DIRECTS, INDIRECTS, CONSEQUENTS OU SECONDAIRES ("DEGATS") PROVOQUES PAR LA VENTE, L'UTILISATION OU VOTRE INCAPACITE A UTILISER CE PRODUIT. AUCUN PAIEMENT NI AUTRE FORME DE COMPENSATION NE SERA FAIT POUR DES DEGATS COMPRENANT DES BLESSURES A DES PERSONNES OU DES BIENS, OU LA PERTE DE REVENUS QUI POURRAIENT ETRE PAYES, ENCOURRUS OU SOUTENUS PAR LA DEFECTUOSITE DE TOUTE PIECE OU ASSEMBLAGE DE CE PRODUIT.

Certains États ou Pays n'autorisent pas les exclusions ou limites de dégâts secondaires ou conséquents. Les limites exprimées ci-dessus pourraient donc ne pas être d'application pour vous. Cette garantie vous donne certains droits légaux spécifiques, auxquels pourraient s'ajouter d'autres droits pouvant varier d'après les États et les Pays.

## Réparations sous garantie et hors garantie

Lors de l'envoi du produit à Tippmann pour une réparation sous garantie ou hors garantie:

1. Si des pièces d'après-vente sont installées sur votre lanceur, veuillez essayer le lanceur avec les pièces d'origine avant de le renvoyer pour entretien ou réparation.
2. Déchargez et enlevez toujours la bouteille d'air/CO2 de votre lanceur. N'envoyez pas votre bouteille d'air/CO2 si elle n'est pas complètement vide.
3. Envoyez le produit à l'adresse Tippmann mentionnée ci-dessus.
4. Vous devez payer l'envoi et les frais de livraison.
5. Mentionnez la date d'achat du produit.
6. Décrivez brièvement la réparation requise.
7. Incluez votre nom, adresse de retour et un n° de téléphone auquel il est possible de vous joindre pendant les heures normales de travail, si possible.

Tippmann fera tout son possible pour terminer la réparation dans les 24 heures après réception. Tippmann vous renverra le produit par livraison UPS normale. Si vous désirez que le produit vous soit renvoyé par un service plus rapide, vous pouvez demander un NEXT DAY AIR UPS OU UN SECOND DAY AIR UPS, mais dans ce cas, les frais relatifs à ce service vous seront facturés et vous devrez inclure votre n° de carte de crédit ainsi que sa date d'expiration. Votre carte de crédit sera débitée du montant de la différence entre le service normal de livraison et la livraison express

## **! ADVERTENCIA**

**Esto no es un juguete. Un uso inapropiado puede causar serias heridas o la muerte. Ojos, cara y oídos deben ser protegidos todo el tiempo, con la protección diseñada para paintball tanto por jugadores como por cualquier persona que este en el radio de alcance. Recomendamos al menos 18 años para la compra y uso. Las personas menores de 18 años deben usar este producto bajo la supervisión de un adulto. Lea el manual del usuario antes de usar este producto.**

## **! ADVERTENCIA**

**Mantenga el mecanismo de bloqueo del barril instalado cuando no este haciendo disparos. Mantenga siempre el seguro del gatillo activado (como se ve en las instrucciones de la página 3) y el mecanismo de bloqueo del barril debe ser instalado correctamente en su marcador de acuerdo con las instrucciones para prevenir daños a la propiedad de otros, lesiones serias, o la muerte.**

### **Instalacion e Instrucciones**

#### **Para la Mecanismo de Bloqueo del Barril**

1. Colapso completo de la culata ajustable. Vea la página 8 para obtener instrucciones.

2. Coloque el dispositivo de bloqueo del barril en el barril, pase el cable por encima del recibidor, detrás de la culata plegable y colóquelo en la parte posterior del mango como se muestra.



3. Ajustar el cordón retenedor de longitud hasta la parte trasera de la empuñadura tirando del cordón a través de él hasta que el retén esté ajustado contra la parte trasera del mango. Manteniendo el cordón lo más ajustado posible, deje suficiente elasticidad en el cordón para poder jalar el cordón/retenedor por encima del marcador para así remover el dispositivo de bloqueo del barril para disparar.



4. Una vez que la longitud del cordón elástico se ha definido adecuadamente, haga un nudo, ajustándolo contra el seguro plástico como se observa.

5. Antes y después de jugar, inspeccione la mecanismo de bloqueo del barril del barril y reemplace, bolsa, o el cordón elástico si presentan danos o el cordón ha perdido su elasticidad.

6. Limpiela la mecanismo de bloqueo del barril con agua tibia y almacénela en un lugar seco que no este expuesto al los rayos del sol.

# ***CRONUS*** Fabricado por **TIPPMANN®**

**Tippmann Sports, LLC**  
2955 Adams Center Road, Fort Wayne, IN 46803 USA  
P) 260-749-6022 • F) 260-749-6619 • [www.Tippmann.com](http://www.Tippmann.com)

**Tippmann Sports Europe, SPRL**  
Rue du Mont D'Orcq 16, Z.I. Tournai Ouest, 7503 Froyennes, Belgium  
Telephone +32 (0) 69 549 578 • [europeservice@tippmann.com](mailto:europeservice@tippmann.com) • [www.Tippmann.com](http://www.Tippmann.com)

FELICITACIONES por su compra de el marcador paintball Cronus. Todos los marcadores le dará muchos años de servicio si es utilizado apropiadamente.

Por favor tome tiempo para leer completamente este manual y empezar a familiarizarse con las partes, operación y todas las precauciones de seguridad del marcador Cronus marcador antes de cargar o hacer algún disparo. Si alguna de sus partes no se encuentra, esta defectuosa, rota, y necesita asistencia, por favor comuníquese con el departamento de Servicio al Cliente de Tippmann al teléfono 1-800-533-4831 en donde le daremos un servicio oportuno y amable.

## **Tabla de Contenidos**

Instalacion e Instrucciones Para la Mecanismo de Bloqueo del Barril .....	1
Advertencia/ Declaracion de Responsabilidad .....	3
La Seguridad es Su Responsabilidad .....	3
Inicio .....	5
1. Instalación del Barril .....	5
2. Customize the Cronus .....	5
3. Instalacion del cilindro de Aire/CO2 .....	6
4. Cargando la Tolva de Munición .....	7
5. Disparando el Marcador .....	7
Ajuste de la Velocidad .....	7
Descargando Su Marcador.....	7
Advertencia Cilindro de Suministro de Aire .....	8
Air/CO2 Cylinder Safety Tips .....	8
Consejos de Seguridad con el Suministro de Aire/CO2 .....	9
Remoción del Cilindro Suministro de Aire/CO2 .....	10
Reparación de Fugas de Aire/CO2 en el Cilindro.....	11
Limpieza y Mantenimiento .....	11
Almacenaje.....	11
Instrucciones de Desensamble Cronus .....	12
Tubo de Potencia y Válvula de Aire.....	13
Re ensamble de la Mitades del Recibidor .....	14
Especificaciones.....	15
Schéma des pièces .....	16-17
Lista de Partes Cronus .....	18-20
Informacion de Garantia y Reparacion.....	21



## Advertencia/ Declaracion de Responsabilidad

Este marcador esta clasificado como un arma peligrosa y esta entregada por Tippmann Sports, LLC con el entendimiento de que el comprador asume toda responsabilidad como resultado de un uso inseguro o acciones que constituyan una violacion a cualquier regulaci3n o leyes aplicables. Por lo tanto Tippmann Sports, LLC no podra ser responsable de lesiones personales, perdidas en propiedad o la vida como resultado del uso de esta arma bajo cualquier circunstancia, incluyendo descargas intencionales, accidentales, negligencias e imprudentes.

Toda la informaci3n contenida en este manual esta sujeta a cambios sin previo aviso. Tippmann, LLC se reserva el derecho de hacer cambios y mejoras a productos sin incurrir en obligaci3n de incorporar dichas mejoras en productos previamente vendidos.

Si usted como usuario no acepta su responsabilidad, Tippmann Sports, LLC le pide que no use un marcador Tippmann Sport, LLC. Al usar este marcador de paintball usted libera a Tippmann Sports, LLC de cualquier y toda responsabilidad asociada con su uso.

## La Seguridad es Su Responsabilidad

<b>⚠ ADVERTENCIA</b>	
<p><b>Excepto cuando su marcador este en uso, siempre aseg3rese que el seguro del gatillo este en posici3n de seguro, desactivando el gatillo, y que el mecanismo de bloqueo del barril este instalada - ver p3gina 1).</b></p> <p><b><u>Para activar la posici3n de seguridad (PUSH SAFE), haga presi3n en el seguro como se ve.</u></b></p> <p><b><u>Para desactivar la posici3n de seguro (listo para disparar)(PUSH FIRE), haga presi3n en el mismo bot3n del otro lado.</u></b></p>	

El propietario de esta arma asume la total responsabilidad por su seguridad y el uso legal. Usted debe observar y tener las mismas precauciones de seguridad que tendr3a con un arma de fuego, asegur3ndose no solo por su seguridad sino por cualquiera alrededor de usted. Aqui encontrara algunas de las precauciones que debe tener en cuenta. El usuario debe ser cauteloso en todo momento cuando este usando este marcador y tenga siempre presente que el deporte de Paintball solo puede sobrevivir y crecer si este se mantiene SEGURO !

- No cargue o dispare este marcador hasta que usted haya le3do completamente este manual y este familiarizado con su manejo seguro, operaci3n mec3nica y caracter3sticas de manejo.
- Maneje este o cualquier otro marcador como si estuviera cargado todo el tiempo.
- Mantenga su dedo lejos del gatillo hasta que este listo para disparar.
- Nunca mire dentro del barril del marcador. Una descarga accidental en un ojo, le puede causar una lesi3n permanente o la muerte.
- Mantenga seguro del gatillo en posici3n de Seguro (Safe Mode), hasta cuando este listo para disparar (ver Advertencia arriba).
- Mantenga el barril conectado el mecanismo de bloqueo del barril cuando no esta en uso.(ver p3gina 1)

- Nunca apunte el marcador, si no tiene intenciones de disparar.
- Nunca dispare su marcador a cualquier objeto que no tenga la intención de disparar; porque pueden haber bolas o residuos almacenados en la cámara, barril y o en la válvula de el marcador.
- No dispare a objetos frágiles como ventanas.
- Nunca dispare su marcador a propiedad privada de otros. Impactos con bolas de pintura pueden causar daños y la pintura puede manchar automóviles, casas, etc.
- Siempre tenga el protector apuntando hacia abajo, o en una dirección segura, aún cuando usted tropieze o caiga.
- La protección de ojos, cara y orejas diseñadas específicamente, para detener las bolas de pintura en la forma de gafas y máscara, deben cumplir con las especificaciones F1776 de la ASTM, la cual determina que debe ser utilizada por el usuario o cualquier otra persona que este dentro del radio de alcance.
- Nunca dispare a una persona que no tenga la protección de ojos, cara y orejas diseñadas para paintball.
- Presurice y cargue el marcador, solo cuando el marcador vaya a ser inmediatamente utilizado.
- Almacene el marcador descargado y desgasificado en un lugar seguro. NOTA: Antes de guardar o desensamblar, asegúrese de remover las bolas de pintura y el suministro de aire. Siga las instrucciones en la páginas 7 y 10 para desarmar y retirar la fuente de aire. Coloque el seguro del gatillo en posición de Seguro (Safe Mode)(ver página 3) y instale el mecanismo de bloqueo del barril (ver página 1).
- No desensamble el marcador mientras este presurizado.
- Vístase apropiadamente cuando juegue paintball. Evite exponer cualquier parte de la piel cuando juegue paintball. Aún algo delgado, absorberá parte del impacto y lo protegerá de las bolas de pintura.
- Mantenga las áreas de piel expuesta, alejadas en caso de algún escape de gas cuando instale o remueva el cilindro de suministro de aire. El aire comprimido y CO<sub>2</sub> son gases muy frios y pueden causar quemaduras bajo ciertas condiciones.
- Solamente use paintballs de calibre .68. Nunca cargue o dispare a objetos extraños.
- Evite bebidas alcohólicas antes y durante el uso de este marcador. El manejo irresponsable del marcador bajo la influencia de drogas o alcohol, es una despreocupación criminal a la seguridad pública.
- Evite disparar a sus oponentes a punto vacio (6 pies o menos).
- Para el manejo y almacenamiento sobre el cilindro de suministro de aire o adaptador, siga las instrucciones. Si tiene alguna pregunta puede contactar al fabricante de los cilindros de aire.
- Siempre mida la velocidad de su marcador antes de jugar paintball y nunca dispare con velocidades que sobrepasen los (300 pies) 92 metros/seg. (ver instrucciones página 7).
- Siempre tenga en mente que el deporte de paintball esta siendo visto y juzgado por la seguridad y la conducta deportiva.
- No exhiba o presente este producto en lugares públicos en los cuales pueda causar confusión y pueda ser considerado como un crimen. La policía u otras personas pueden confundir este producto con un arma de fuego real. La alteración en los colores para hacer que este producto se vea como un arma de fuego es muy peligroso y puede ser considerado como un crimen de acuerdo a las leyes federales y la del estado.

## Inicio

- Los protectores para ojos diseñados para paintball deben ser usados por jugador y cualquier persona que se encuentre en radio de alcance.
- No desensamble este marcador mientras se encuentre presurizado.
- No presurice un marcador parcialmente ensamblado.
- Lea completamente cada paso antes de realizarlo.

**NOTA:** Cuidadosamente enrosque con sus manos todas las partes durante el ensamble, y no las apriete demasiado ya que podría alterar las roscas. Como referencia vea el Diagrama de Partes en las páginas 16 y 17 de este manual (el número de cada parte se encuentra entre paréntesis).

## ⚠ ADVERTENCIA

Solo puede instalar la fuente de aire y cargar la tolva con bolas de pintura cuando:

- El mecanismo de bloqueo del barril esta instalado (ver página 1)
- Ha puesto el boton esta en posicion de Seguro (ver página 3)

La protección de ojos diseñada específicamente, debe ser utilizada por el usuario o cualquier otra persona que este dentro del radio de alcance.

### 1. Instalación del Barril

- a. Asegúrese de que le Empaque del Barril (36, ver flecha de la derecha) está en su lugar dentro del Adaptador del Barril (35).
- b. Deslice el barril dentro de la carcasa y atorníllelo dando vuelta en el sentido a las manecillas del reloj.

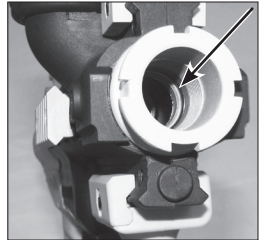

### 2. Customize the Cronus

Conjunto Plegable Optionelle:

- a. Si su Cronus viene con Colapso completo de la culata ajustable, encuentre un tornillo negro (C) 10-32 x 1/2" en el Paquete de Mantenimiento.
- b. Remueva la cubierta del Tapón Posterior (A).
- c. Inserte el conjunto dentro de las ranuras en el Tapon Posterior del marcador (B).
- d. Inserte y apriete el tornillo (C).

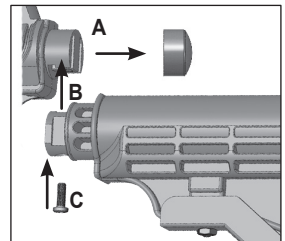

#### Ajuste de la Longitud

1. Apriete la palanca de Ajuste.
2. Deslice todo el conjunto o parte, a la longitud deseada.
3. Libere la palanca de Ajuste.

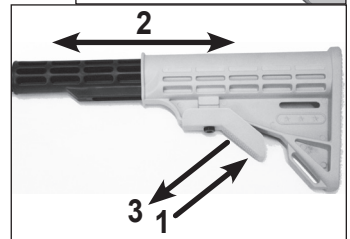

### Tubo Silenciador Opcional:

- Si su Cronus viene con el Tubo Silenciador, usted podría escoger entre el uso del Lado Frontal (75) o no. Remueva con los tornillos de la cabeza (48) con cabeza Phillips, como se muestra con la flecha de la derecha. Retire el anexo lateral negro (74) del Tubo Silenciador. Instale la Parte Frontal usando los mismos tornillos con cabeza Phillips.
- Deslice alineando el Tubo Silenciador opcional sobre el Barril, como se muestra.
- Róte un 1/8 de vuelta para asegurar en su lugar el Tubo Silenciador.

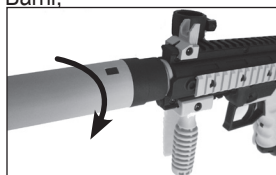
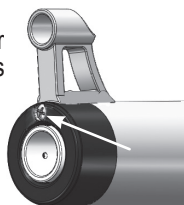

### Lados, Manija para Transporte, y Rieles:

- Lado Frontal (6) y Trasero (9) están unidos a la parte superior del riel picatinny usando tornillos 10-32 (4) y tuercas hexagonal (7).
- Manija para Transporte (80) se fija a la parte superior del riel picatinny usando dos grapas de seguridad (82), una grapa en la manija (81), y dos tornillos 10-32 (79).
- Los rieles picatinny (38 y 12; #38 se muestra a la derecha) pueden ser removidos, si así lo desea. No es necesario quitar estos rieles para desensamblar el marcador. Destornille los tres (lado izquierdo) o dos (lado derecho) tornillos de 1/8 (13) para retirar los rieles. Cuando vuelva a instalar los mismos tornillos, no los apriete demasiado (< 4 pulg.-lb). Si se aprietan demasiado puede alterar los orificios de montaje.

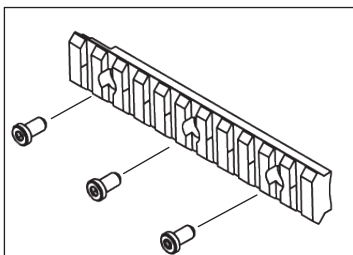

### 3. Instalacion del cilindro de Aire/CO2

Lea las advertencias de seguridad para el manejo de cilindros de Aire/CO2 y remoción en las páginas 8-10 antes de iniciar la instalación del cilindro. No presurice un marcador que este parcialmente ensamblado.

- Aplice la seguridad del gatillo (página 3) e instale el mecanismo de bloqueo del barril (página 1).
- Engatille el marcador halando la manija del tornillo trasero hacia atrás completamente. Siempre mantenga engatillado el marcador cuando este conectando el suministro de aire y siempre que este conectando el suministro de aire. Esto ayudara a prevenir una descarga accidental.
- Lubrique el empaque O de la válvula del cilindro de Aire/CO2 usando el lubricante certificado Tippmann.
- Inserte la válvula del cilindro de aire/CO2 dentro del Adaptador de Suministro de Aire (ASA) que está en la parte posterior del mango del marcador.
- De vuelta al cilindro de aire/CO2 en sentido a las masillas del reloj dentro del ASA hasta que se detenga. Tenga precausion ya que el marcador ahora esta en capacidad de disparar al cambiar la función Seguridad a Disparo en el gatillo. Si usted no escucha que el cilindro de aire/CO2 enganche en su totalidad, el pasador de la valvula puede estar muy corto o el empaque de la valvula no esta bueno. Siga las instrucciones de Remocion del Cilindro de Aire/CO2 en la página 10 y lleve su cilindro de Aire/CO2 a un experto con certificación "C5" para inspección o contacte al fabricante del cilindro.



## 4. Cargando la Tolva de Munición

El mecanismo de bloqueo del barril debe estar instalado (ver página 1) y la seguridad debe estar activada en el gatillo (ver página 3).

- Asegúrese de que la Tolva este limpia, libre de residuos y bordes cortantes. Esto evitara que las bolas de pintura se rompan prematuramente y que el marcador sea alimentado eficientemente.
- Instale el cuello de la Tolva dentro del Angulo de Alimentación de su marcador. Aprieta la Tolva con la llave de Allen 3/16" que esta incluida con su marcador. **NOTA:** NO apriete demasiado ya que el Angulo de Alimentación se puede romper.
- Con el mecanismo de bloqueo del barril instalado (página 1), y el gatillo en posición de seguro (página 3), ahora usted está listo para cargar la tolva con bolas de pintura calibre .68. No forcé un número excesivo de bolas dentro de la Tolva.

## 5. Disparando el Marcador

- La protección diseñada para paintball debe ser usada por el usuario y cualquier persona que se encuentre el radio de juego.
- Apunte el marcador en dirección segura.
- Remueva el mecanismo de bloqueo del barril.
- Verifique que el marcador este cargado.
- Mueva el seguro del gatillo de la posición de Seguro a la posición de Disparo.
- Hale el gatillo para hacer disparos.

## Ajuste de la Velocidad

Cada vez que usted juega paintball, revise la velocidad de su marcador con un cronógrafo (instrumento para medir la velocidad). Verifique que la velocidad del marcador este ajustada en 300 pies por segundo (o menos si es requerida en el campo de juego).

Para ajustar la velocidad de marcador, use la llave Allen de 3/16" en el centro de Tornillo de Velocidad (la fleche).

Reduzca la velocidad dando vuelta al tornillo en sentido a la agujas del reloj. Para aumentar la velocidad de vuelta la Tornillo de Velocidad en sentido contrario a las agujas del reloj. Nunca remueva el Tornillo de la Velocidad.



## Descargando Su Marcador

- La protección diseñada para painball debe ser usada por el jugador y toda persona que se encuentre en el radio de juego.
- Desocupe todas las bolas de pintura y remueva toda la tolva.
- En el área designada para disparos, remueva el mecanismo de bloqueo del barril, y ponga la seguridad del gatillo en función de disparo.
- Apunte su marcador en dirección segura y dispare varias veces para asegurarse de que no queden bolas de pintura remanentes en la cámara, en el cuello de alimentación, o en el barril.
- Empuje la seguridad del Gatillo a Seguro (ver página 3).
- Reinstale el mecanismo de bloqueo del barril. (ver página 1).
- Lea las *Advertencias y Seguridad* en las páginas 8-10 antes de remover el cilindro de aire de su marcador (ver las instrucciones de remoción en la página 10).

## Advertencia Cilindro de Suministro de Aire

### **ADVERTENCIA**

La válvula de bronce o níquel (Figura 8, #1) ha sido fabricada para estar unida al cilindro de aire o de CO2 (2).

Un cilindro de aire o de CO2 puede dispararse con tal fuerza que puede causar lesiones permanentes o la muerte si se separa el cilindro (2) de la válvula (1).

Refiérase a la grafica superior. Han habido reportes de incidentes causados por jugadores que sin conocimiento desatornillan el cilindro (2) de la válvula (1). Esto ocurre cuando el jugador piensa que el ensamble cilindro y la válvula han sido desatornillado de el adaptador de suministro de aire de el marcador de paintball, cuando en realidad están desatornillando el cilindro de la válvula del cilindro.

Para evitar este peligro, recomendamos Para evitar este riesgo, recomendamos (si su cilindro no esta aun marcado) que use pintura o esmalte para uñas para poner una marca (3) sobre la valvula del cilindro, y otra sobre el cilindro (4), en la línea con el #3 como se muestra.

Cada vez que usted da vuelta al cilindro para removerlo, mire las marcas en el cilindro y en la válvula del cilindro para asegurarse de que giran juntas. Si una de estas marcas comienzan a separarse como se ve a la grafica inferior, el cilindro se estará desatornillando de la válvula del cilindro y usted debe **PARAR** y llevar toda la unidad a un experto "C5" quien esta certificado en airsmith para que el remueva en forma segura el cilindro y lo repare

**NOTA:** La válvula del cilindro debe desatornillarse del marcador en unas 3 o 4 vueltas completas. Si usted termina el 4 giro y la válvula del cilindro no se desatornilla del marcador de paintball, **PARE**. Tome toda la unidad y llévela un centro certificado "C5" de airsmith para que el remueva/repare en forma segura.

Puede localizar un centro cetificado "C5" airsmith en este lugar web [www.paintball-pti.com](http://www.paintball-pti.com).

Sea que usted tenga un cilindro de aire o CO2 nuevo o usado, usted esta en riesgo si observa alguno de los siguientes condicines ocurren:

- La válvula de la unidad ha sido reemplazada o alterada después de la compra.
- Se ha instalado un sistema anti-sifón.
- La válvula de la unidad se ha sido removida del cilindro por alguna razón.
- Alguna modificación se ha hecho al cilindro de aire o CO.

Si alguna de estas condiciones ha ocurrido, tome el cilindro de aire o de CO2 a un centro certificado "C5" Airsmith para inspección o contacte al fabricante de los cilindros.

### **Air/CO2 Cylinder Safety Tips**

SAFETY TIPS to ensure that your air or CO2 cylinder is safe for play:

- Improper use, filling, storage, or disposal of air or CO2 cylinder may result in property damage, serious personal injury or death.

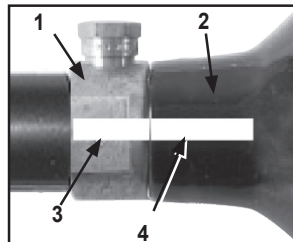

*Válvula y cilindro Marcado Adecuadamente*

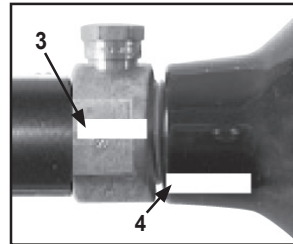

*Válvula y Cilindro no alineados*

- Make sure that any maintenance or modification to any air or CO2 cylinder is done by a qualified professional, such as a “C5” certified airsmith.
- Installing an anti-siphon device is dangerous. However, if one is already installed on your air or CO2 cylinder or is desired, it is critical that your cylinder be checked by, or the device installed by, a qualified professional.
- All air or CO2 cylinders must be filled only by properly trained personnel.
- Cylinder valves must be installed only by properly trained personnel.
- Do not overfill a cylinder! Never exceed the air or CO2 cylinder’s capacity.
- Do not expose pressurized air or CO2 cylinder to temperatures exceeding 130 degrees Fahrenheit (55 degrees Celsius).
- Do not use caustic cleaners or strippers on the air or CO2 cylinder or cylinder valve and do not expose to corrosive materials.
- Do not modify the air or CO2 cylinder in any way. Never try to disassemble the cylinder valve from the air or CO2 cylinder.
- Any air or CO2 cylinder that has been exposed to fire or heated to a temperature of 250 degrees Fahrenheit (121 degrees Celsius) or more must be destroyed by properly trained personnel.
- Use appropriate gas for your cylinder. Only use CO2 in a CO2 cylinder and only use compressed air in a compressed air cylinder.
- Keep all cylinders out of the reach of children.
- The air or CO2 cylinder should be inspected and hydrostatically retested at least every 5 years by a DOT licensed agency.
- Keep exposed skin away from escaping gas when installing or removing the air/CO2 cylinder, or if the marker or air/CO2 cylinder is leaking. Compressed air and CO2 gasses are very cold, and can cause frostbite under certain conditions.

**NOTE:** Locate a “C5” certified airsmith at [www.paintball-pti.com](http://www.paintball-pti.com)

### **Consejos de Seguridad con el Suministro de Aire/CO2**

CONSEJOS DE SEGURIDAD para asegurar que el cilindro de aire o CO2 pueda ser usado en forma segura:

- Un uso inapropiado, llenado, almacenaje, o desecho del cilindro de aire o CO2 puede resultar en daño a la propiedad, lesiones graves o la muerte.
- Asegúrese de que cualquier mantenimiento o modificaciones a cualquier cilindro de aire o CO2 debe ser realizado por una persona profesional y certificada “C5” airsmith.
- Instalar el Sistema Anti-sifon es muy peligroso. Aun cuando, si tiene ya uno instalado en su cilindro de Aire o CO2, o desea tener uno, es requerido que este sea chequeado o instalado por un profesional calificado.
- Todo cilindro de aire o CO2 solo debe ser llenado por personal entrenado.
- Toda valvula solo debe ser instalada por personal entrenado.
- No se exceda llenando el cilindro de aire o de CO2 más allá de su capacidad.
- No exponga un cilindro presurizado de aire o CO2 a temperaturas que excedan los 130 grados Fahrenheit (55 grados centígrados).



- No use limpiadores cáusticos sobre el cilindro de aire o de CO2 o sobre la válvula del cilindro ni lo exponga a materiales corrosivos.
  - No modifique el cilindro de aire o CO2 en ninguna forma. Nunca intente desensamblar la válvula del cilindro de aire o CO2.
  - Todo cilindro de aire o CO2 que ha sido expuesto a a fuego o a temperaturas de 250 grados Fahrenheit (121 grados centígrados) o mas deben ser destruidos por personas entrenadas.
  - Use el gas apropiado para su cilindro. Use solo CO2 para un cilindro para CO2 y use solo aire comprimido en cilindro para aire comprimido.
  - Mantenga todos los cilindros alejados del alcance de los niños.
  - Todo cilindro de aire o de CO2 debe ser inspeccionado y examinado hidrostáticamente por un experto licenciado DOT, cada 5 años.
8. Mantenga toda piel expuesta alejada de escapes de gas especialmente cuando este instalando o removiendo el suministro de aire o si el marcador tiene una fuga. El CO2 comprimido es muy frio y puede causar quemaduras bajo ciertas condiciones.

**NOTA:** Puede localizar un centro certificado "C5" airsmith en este lugar web. [www.paintball-pti.com..](http://www.paintball-pti.com..)

## Remoción del Cilindro Suministro de Aire/CO2

1. Lea todas las Advertencias en el cilindro y la guía de seguridad antes de iniciar el proceso de remoción del cilindro.
2. Los protectores diseñados para paintball deben ser usados por el usuario y cualquier persona que se encuentre en radio de juego.
3. Siga las instrucciones de *Descargando Su Marcador* en la página 7.
4. Mire las marcas en el cilindro y en la válvula (como se observa en la página 8) cuando de vuelta al cilindro  $\frac{3}{4}$  de vuelta aproximadamente en sentido contrario a las agujas del reloj.
5. Retire la mecanismo de bloqueo del barril del barril y empuje el seguro de gatillo a posición de disparo. Apunte su marcador en una dirección segura, y descargue el gas remanente haciendo disparos hasta que se detenga (esto puede tomar 4-5 disparos). Si su marcador sigue disparando, el pasador de la válvula del cilindro no ha cerrado aun (el pasador de la válvula puede estar muy largo. Debido a las variantes en las partes del pasador de la válvula, cada el cilindro varia un poco en la forma como debe girar). De vuelta el cilindro en sentido contrario a la agujas del reloj un poco mas alla y repita este paso hasta que el marcador deje de disparar, luego remueva el cilindro.

**NOTA:** Si durante este paso, usted da vuelta el cilindro y hay un escape antes de que jale el gatillo, el empaque el cilindro puede estar dañado, reviselo antes de reensamblar (ver *Reparación de Fugas de Aire en el Cilindro*).

6. Después de que el suministro de aire se ha removido, apunte de Nuevo y dispare su marcador en dirección segura para verificar que este este completamente descargado.
7. Ponga el gatillo en posición de seguro (ver página 3) e instale la mecanismo de bloqueo del barril del barril (ver página 1).



## Reparación de Fugas de Aire/CO2 en el Cilindro

La gran mayoría de los escapes ocurren por un empaque de la válvula malo. Para reemplazar el empaque lo que debe hacer primero es remover el empaque malo e instalar uno Nuevo. Este empaque esta localizado en la punta de la válvula de suministro de aire. La mejor calidad de empaques son los de uretano. Los empaques de Uretano no se afectan con altas presiones. Estos se pueden adquirir con nosotros Tippmann o con un distribuidor local de paintball.

**NOTA:** Si un empaque nuevo en la válvula no resuelve el problema de el escape, no intente reparar el cilindro de suministro de aire. Contacte Tippmann Sports, LLC, a su distribuidor local o a un Airmith certificado "C5".

## Limpieza y Mantenimiento

- Para reducir el riesgo de descarga accidental: Primero siga las instrucciones, para *Descargando Su Marcador y Remoción Del Cilindro De Suministro De Aire* descritas en las páginas 7 y 10).
  - Los protectores para ojos diseñados para paintball deben ser usados por los jugadores y cualquier persona que este en el rango de alcance.
  - No desensamble este marcador mientras este presurizado.
  - No presurise un marcador parcialmente ensamblado.
  - Siga las advertencias enumeradas en el cilindro de suministro de aire, para manipulación y almacenamiento.
  - Familiarizese con todas las instrucciones enumeradas para el suministro de aire y el adaptador. Si tiene alguna duda contacte al fabricante.
  - No use solventes o derivados a base de petróleo.
  - No use solventes o limpiadores en aerosol.
- NOTA: Los productos que contengan petrolatos o aerosoles, pueden dañar los empaques de su marcador.

Para limpiar el interior del cañón, jale hacia atrás el tornillo trasero del mango. Gire y enrosque la parte final del limpia pipas impulsándolo hasta que salga en el otro extremo del barril. Tire de este a través del barril para limpiarlo. También puede remover el barril y usar la escobilla para eliminar los desechos.

Para limpiar dentro del barril, haga presión sobre le seguro del ángulo de alimentación (33) y retire el ángulo de alimentación (41). Inserte el limpia pipas dentro del puente, limpie el barril y remueva todo residuo.

## Almacenaje

Asegúrese de activar la Seguridad del gatillo (ver página 3), y que el mecanismo de bloqueo del barril este instalado (ver página 1). Siempre descerque su marcador (página 7) y remueva el suministro de aire (página 10) cuando no esté usando el marcador. Mantenga su marcador en un área seca.

Cuando saque su marcador de nuevo después de un tiempo de no uso, asegúrese de mantener el seguro del gatillo en Seguro (ver página 3) y el mecanismo de bloque del barril instalado (ver página 1).

## Instrucciones de Desensamble Cronus

Establecer un banco de trabajo con un suficiente espacio de trabajo para asegurarse de que si hay piezas pequeñas, no se pierdan. Siempre use protección para los ojos (como gafas de seguridad) cuando se realiza cualquier desmontaje o montaje de un marcador. Consulte el diagrama de partes de estas instrucciones (artículo números están en paréntesis). Al desmontar el marcador, prestar mucha atención a cómo cada pieza encaja para hacer que un posterior montaje sea fácil y preciso.

1. Siga las instrucciones de *Descargando su Marcador* en la página 7 y *Remoción del Cilindro de Aire/CO2* en la página 10.

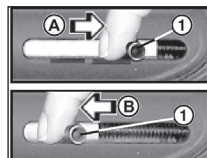

Rear Bolt Handle

2. Ponga el marcador en la posición de desengatillado. Sostenga el tornillo mango trasero (#1) con el dedo (flecha A). Mientras esta sosteniendo la manija, jale del gatillo y deje que el tornillo trasero del mango se mueva lentamente hacia adelante (flecha B) el cual desengatilla el marcador.
3. Si es posible aplicar, remueva el **Tubo Silenciador** (72) dando una vuelta en sentido opuesto a las agujas del reloj y remueva el **Adaptador del Barril** (35).

4. Para remover el **Barril** (37), gire el Barril hacia la izquierda desde el adaptador del barril. Antes de volver a ensamblar, asegúrese de que **Empaque** (36) que se encuentra dentro del adaptador del barril está lubricado con aceite para marcador Tippmann certificado. Gire el Barril en sentido de las agujas del reloj para enhebrarlo en el Adaptador del Barril.

5. Para quitar el **Mango Frontal** (68), afloje el **tornillo hexagonal** (67) de la **tuerca hexagonal** (70). Las piezas quedaran separadas para quitarlo.

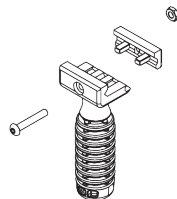

6. Retire al Montaje de la Manija para Transporte, girando las dos **Tuercas en Abrazadera** (82) en sentido contrario a las agujas del reloj hasta que la abrazadera esté totalmente suelta (ver página 6). Cuando estén sueltas, quite los tornillos y quite la lleve la manija.

7. De vuelta al **Tornillo, Calibrador de Velocidad** (32) hasta que se detenga.

8. Remueva el tornillo (49) que sostiene la culata ajustable colapsible en el **Tapón Posterior** (15), como se ve en la página 5. Tire hacia abajo la culata ajustable para remover el Tapon Posterior.

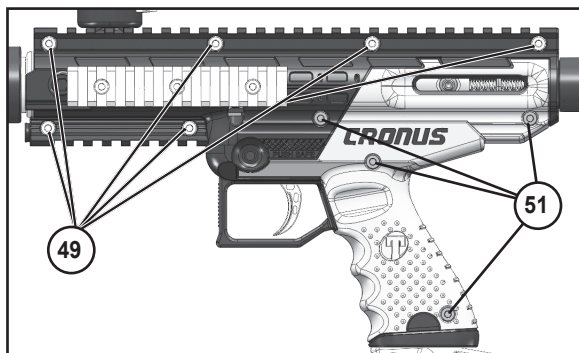

9. Para remover el **Recibidor** del lado izquierdo (2), desatornille los seis **tornillos** cortos recibidor (49) y los cuatro **tornillos** largos (51). En el lado derecho del mango, retire el tornillo (48). Luego cuidadosamente levante el receptor del lado izquierdo para acceder a las partes internas.

10. Con la mitad izquierda removida, levante el **Tapon Posterior** (15) para quitar el **Empaque O el tope** (16), El **Pasador Guía** (18) y **Resorte Guía** (17). Estas piezas deben eliminarse antes de que el **Manija del Tornillo Trasero** (66) pueda ser removido del Tornillo Trasero.

11. Desconecte el **Brazo Conector** (11) del **Tornillo Trasero** (20) y **Tornillo Frontal** (33).

12. Deslice el Tornillo Frontal hacia afuera del el **Tubo de Potencia** (31) y revise el Empaque (34). Limpie y lubrique o reemplace si esta dañado por uno nuevo. Haga lo mismo con el Empaque (21) del Tornillo Trasero.

13. Para desmontar el **Gatillo** (42), primero retire el **Brazo Conector del Gatillo** (62). El gatillo puede extraerse del marcador, pero asegúrese de capturar el **Resorte del Gatillo** (50) al retirar el gatillo. El **Ensamble del Adaptador del Gatillo** (58) puede eliminarse de los **pasadores** (63) si lo desea.

14. El **Cierre** (64) se puede levantar de los **Pasador Cierre** (57), para no perder el **Resorte del Cierre** (50) durante el desensamble del Cierre.

15. Levante el ensamble **ASA** (46) de la mitad del recibidor y remuévalos de la **Línea de Gas** (47) Revise los empaque (flecha, 45) dentro del ASA. Reemplace si se encuentran gastados o dañados. Use la herramienta para remover el empaque del ASA.

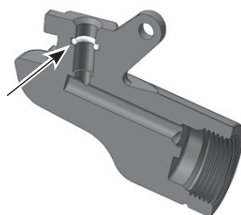
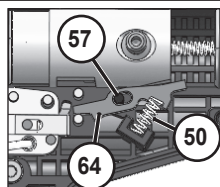
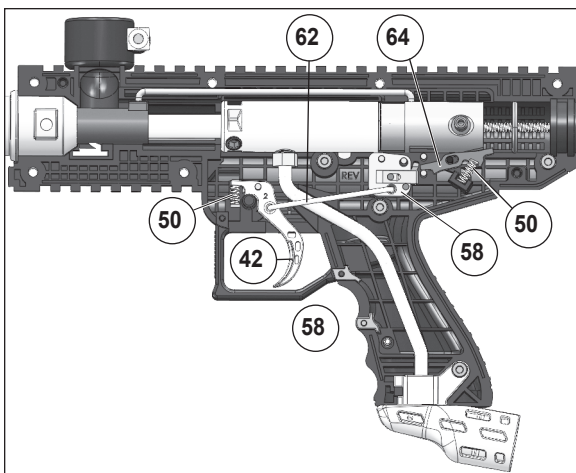

## Tubo de Potencia y Válvula de Aire

Refiérase al Diagrama de Partes para seguir estas instrucciones.

**NOTA:** No retire el montaje del Acople de línea de Gas (56) a menos que tenga un escape o es necesario sustituir la válvula. Si se elimina la instalación, use cinta de teflón o pasta en las roscas de conexión antes de reinstalarlo. Cuidadosamente enroque todo con la mano. Si se aprieta demasiado puede alterar las roscadas haciéndolas inutilizables.

1. Para remover el **Tubo de Potencia** (31) y la **Válvula** (30), desenrosque dos **Tornillos** (10) desde el lado derecho del recibidor como se muestra a la derecha.

2. Para remover La Válvula del Tubo de Potencia, use una llave para que en forma muy lenta desatornille el acople de la **Línea de Gas** (47). Una vez que el acople este afuera, la valvula saldra al lado del tubo de potencia.

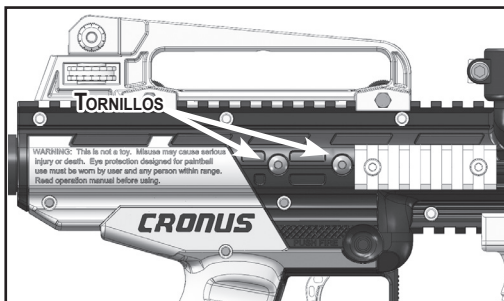

**NOTA:** Revise el empaque de la Válvula (21) buscando desgaste o daños, reemplácelo por uno Nuevo. Si este empaque no está en buen estado su marcador no disparara correctamente.

Limpie todas las partes y aplique lubricante en los empaques.

usted desensambla el Ensamble de la Válvula de Aire, refiérase a el diagrama de abajo y verifique que las siguientes partes esten es su lugar:

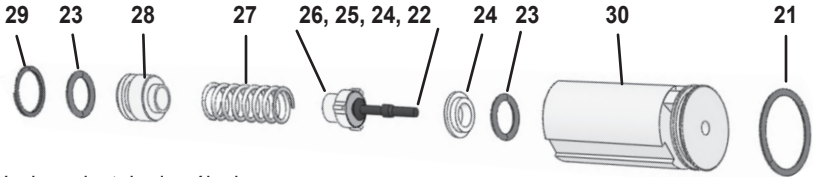

3. Vuelva a instalar la válvula en el Tubo de Potencia. Inserte la válvula limpia y engrasada en el Tubo de Potencia y alinee los orificios de la Válvula y el Tubo de Potencia. Aplicar cinta o hilo de teflón en las roscas de conexión de tubería de Gas y tornillo cuidadosamente en la Válvula. Ajustado con una llave (no sobre apriete ya que posiblemente podría alterar las roscas). Limpie cualquier exceso de pasta si esta es utilizada.
4. Vuelva a instalar la válvula/tubo de potencia en el receptor alineando los agujeros del Tubo de Potencia y la mitad derecha del receptor. Aplique sellador Loctite #271 rojo a las roscas de tornillos de la válvula (10) y fije. No sobre apriete los tornillos ya que posiblemente podría alterar las roscas. Limpie cualquier exceso de sellador.

### Re ensamble de la Mitades del Recibidor

1. Consulte el diagrama en la parte de inferior y el diagrama en la parte abajo de la página 13. Comprobar que las piezas estén en su lugar: Adaptador del Barril (35, orientado como se muestra), Gatillo (42) y Pasadores (63), Resorte del Gatillo (50), Seguro (54), Pasador del Cierre (57), Cierre (64), Resorte del Cierre (50), Tornillo Frontal \* (33), Acople de Enganche (52), Brazo conector \* (11), pasador Posterior \* (20), Resorte Guía \* (17), Pasador Guía \* (18), Empaque de la Defensa (16) y Tapón Posterior (15).  
(\* = indica que debe ser lubricado con aceite para marcador Tippmann certificado).

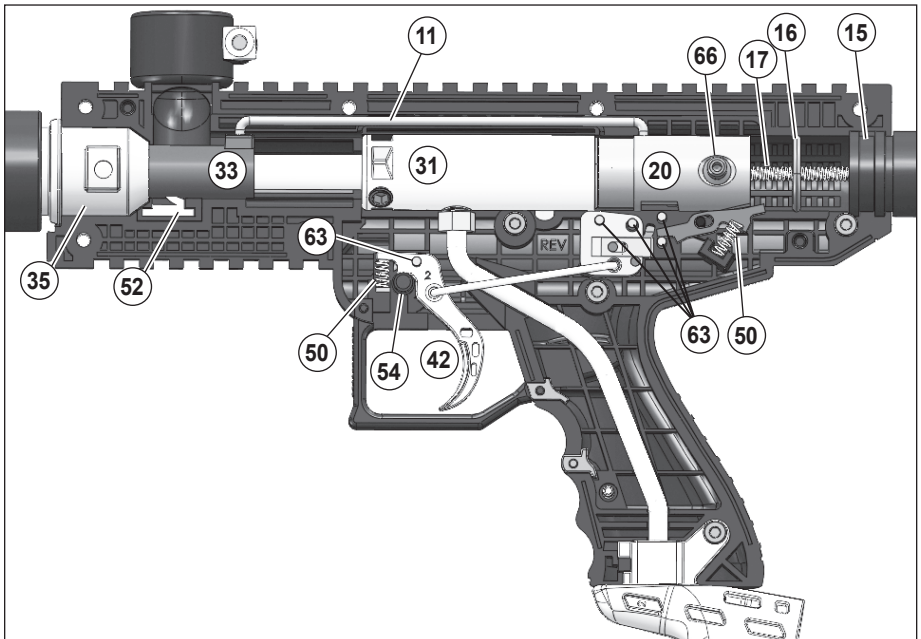

2. Instale con mucho cuidado la mitad del receptor izquierdo (Asegúrese de que las mitades encajan en las ranuras).
3. Instale los cuatro tornillos largos del receptor (51). Instale los seis tornillos cortos del receptor (49). Instale los tornillos de agarre (48) en la mitad derecha del receptor.
4. Si es aplicable, vuelva a instalar el ensamblaje del silenciador para el adaptador del barril.
5. Introduzca el barril (37) y cuidadosamente atorníllelo en el adaptador del barril.

## Especificaciones

Modelo.....	<b>TIPPMANN® Cronus</b>
Calibre.....	.68
Acción.....	Sistema de válvula abierto Bolt Blow Back
Suministro de Aire.....	aire comprimido, nitrógeno, o CO2
Alimentación Bolas.....	Gravedad
Gatillo.....	Semiautomático (Mecánico)
Longitud Barril estándar.....	9.5" / 24 cm
Longitud (con barril estándar, no cilindro de aire, cubierta completamente colapsada)	27.5" / 70 cm
Longitud (con barril estándar, no cilindro de aire, cubierta totalmente extendida)	31.5" / 80 cm
Alcance efectivo.....	150+ pies / 45.72+ metros
Peso (sin cilindro de aire).....	3.7 lbs / 1.7 Kg
Velocidad.....	Ajustable

Siempre mida la velocidad de su marcador antes de jugar paintball y nunca haga disparos con velocidades que excedan los 300 pies (91.44 metros) por segundo. Ver instrucciones para *Ajuste de Velocidad* en la página 7.

# CRONUS

Fabricado por TIPPMMANN®

## Schema des pièces

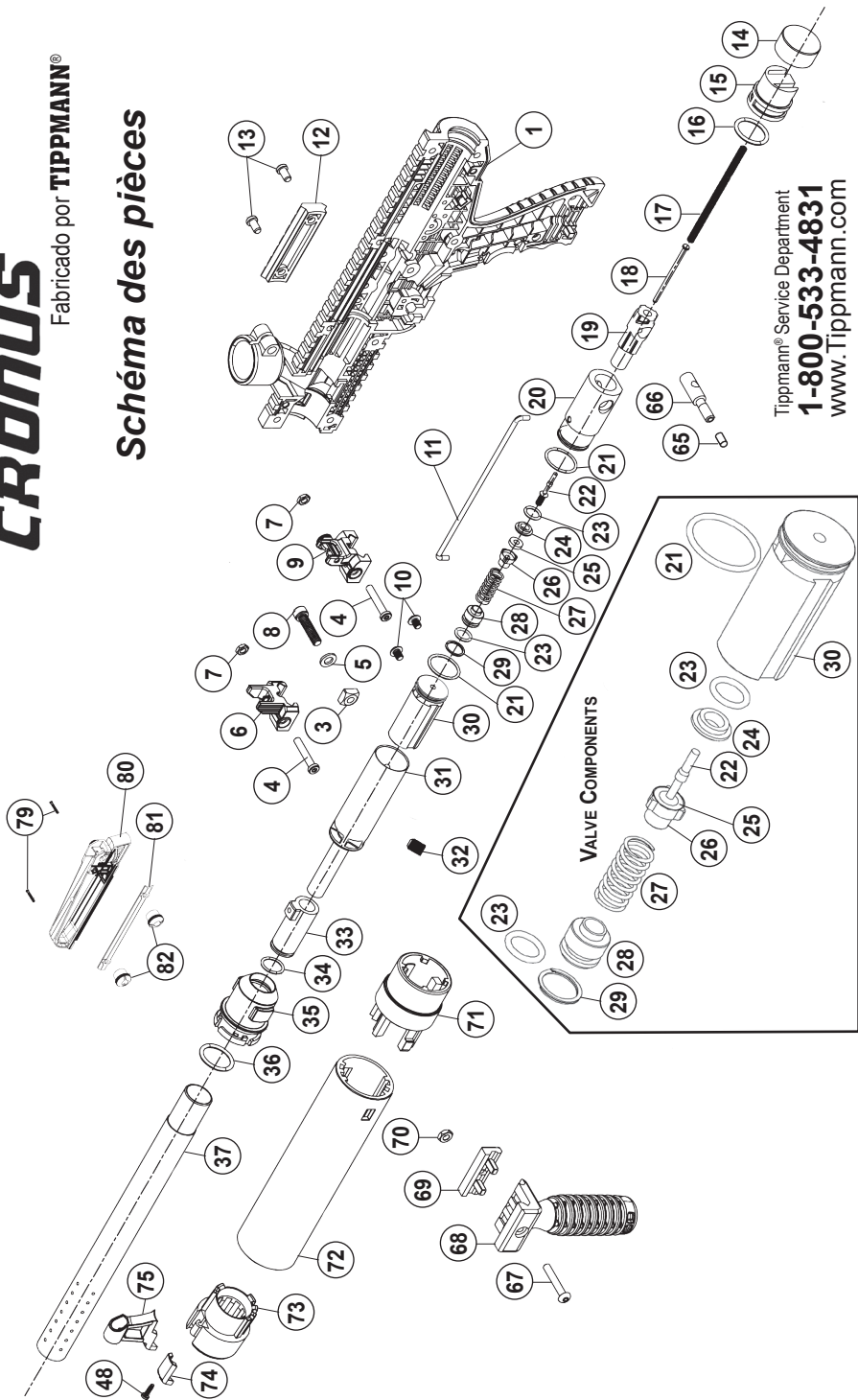

Tippmann® Service Department  
**1-800-533-4831**  
[www.Tippmann.com](http://www.Tippmann.com)



# ADVERTENCIA

Ne pas désassembler ce marqueur pendant que c'est pressurisé avec l'air/CO2. Ne pas pressuriser un marqueur moitié assemblé.

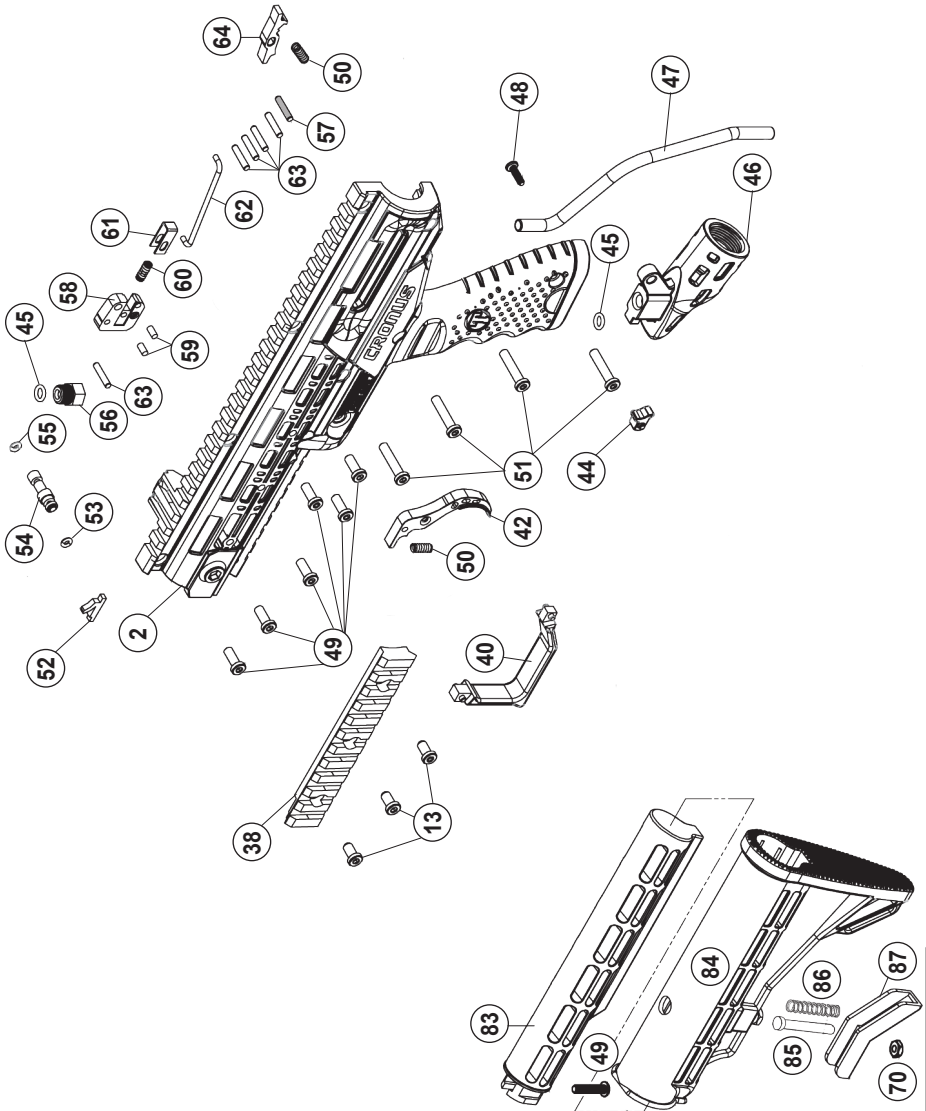



## Lista de Partes Cronus

Artículo	Número de Parte	Cantidad	Descripcion
Referencia ítems del ensamble. Usted puede ordenar el ensamble o partes individuales para hacer un ensamble.			
1	TA41002	1	Lado Derecho del Recibidor
2	TA41001	1	Lado Izquierdo del Recibidor
3	PL-42D	1	Tuerca, Cuadrada 1/4-20, negra
4	TA07065	2	Tornillo, 10-32 x 1" LSHCS
5	98-45	1	Arandela, M6, negra
6	TA41008	1	Lado Frontal
7	TA02060	2	Tuerca hexagonal, 10-32 x 5/16"
8	PL-42C	1	Tornillo, 1/4-20 x 1" SHCS
9	TA41007	1	Alza
10	98-26	2	Tornillo, 10-32 x 1/4" BHCS
11	TA01016	1	Brazo Conector
12	TA41004	1	Picatinny Rail, Short, Right
13	TA41018	5	Tornillo 1/8 Socket Self Tapping, 11mm long
14	TA06017	1	Tapón Posterior Cubierto
15	TA06006	1	Tapón Posterior
16	98-40	1	Empaque O el tope
17	CA-14	1	Resorte guía
18	CA-15	1	Pasador guía
19	TA05005	1	Tapón del Tornillo Trasero
20	TA02011	1	Tornillo Trasero
21	98-12A	2	Empaque O, C.U., 90A, 2-019, Válvula y Tornillo Trasero
22	CA-30N	1	Vástago de la válvula
23	SL2-25	2	Empaque O, C.U., 70A, 2-012
24	CA-27	1	Asiento de la Válvula
25	PA-28	1	Válvula de sellado
26	CA-29	1	Tapa de la Vástago de la Válvula
27	98-32	1	Resorte
28	98-56	1	Válvula de sellado
29	PA-31A	1	Anillo Interno
30	98-25N	1	Cuerpo de la válvula
31	98-21NR	1	Tubo de potencia
32	T4-053	1	Tornillo, Calibrador de Velocidad, 5/16-24 x 7/16"



## Lista de Partes Cronus

Artículo	Número de Parte	Cantidad	Descripcion
33	02-17	1	Tornillo Frontal
34	SL2-4	1	Empaque O, Tornillo Frontal
35	TA41005	1	Adaptador del Barril
36	98-40	1	Empaque O, Barril
37	TA41006	1	Barril
38	TA41003	1	Riel Picatinny, largo, derecho
39			Not Used
40	TA41010	1	Guardia del Gatillo
41			Not Used
42	TA41009	1	Gatillo
43			Not Used
44	TA41017	1	Tapón de limpieza
45	TA40017	2	Empaque O, Línea de Gas
46	TA41013	1	Adaptador de Suministro de Aire (ASA)
47	TA41015	1	Línea de Gas
48	TA09920	2	Tornillo, #6 x .5 Plastite
49	TA09919	6	Tornillo, 10-32 x 1/2"LHSHCS
50	TA40013	2	Resorte, Cierre y Gatillo
51	TA41024	4	Tornillo, 10-32 x 22.8mm LHSHCS
52	FA-18	1	Acople de Enganche
53	98-55	1	Empaque O, Seguridad, Rojo
54	TR02058	1	Safety Pin
55	FA-07	1	Empaque O, Seguridad, Negro
56	TA40018	1	Acople de Línea de Gas
57	CA-36	1	Pasador Cierre, Negro
58	TA40011	1	Adaptador del Gatillo
59	98-19	2	Pasador, Retorno del Gatillo
60	98-20	1	Resorte (amarillo)
61	98-18	1	Retorno del Gatillo
62	TA41014	1	Brazo Conector del Gatillo
63	98-33	5	Pasador del Recibidor
64	02-35	1	Cierre
65			Cubierta de Caucho para la manija del Gatillo (solo por pedido)

## Lista de Partes Cronus

Artículo	Número de Parte	Cantidad	Descripcion
66	98-13	1	Manija del Tornillo Trasero
	TA06214		<b>Ensamble del Mango Frontal</b>
67	TA06048	1	Tornillo hexagonal, 10-32 x 1.1875"
68	TA41029	1	Mango Frontal
69	TA41019	1	Platina en Abrazadera del Mango
70	T0-032	1	Tuerca hexagonal
	TA41200		<b>Ensamble del Silenciador</b>
71	TA41021	1	Adaptador Posterior del Silenciador, Negro
72	TA41020	1	Tubo del Silenciador, Café Oscuro
73	TA41022	1	Adaptador Frontal del Silenciador, Negro
74	TA41023	1	Accesorio en blanco Silenciador, Negro
75	TA41030	1	Lado Frontal del Silenciador
76			not used
77			not used
78			not used
	TA06212		<b>Ensamble Manija para Transporte</b>
79	TA06076	2	Tornillo, 10-32 x 1.5"
80	TA41026	1	Manija para Transporte, café oscuro
81	TA41025	1	Grapa Manija para Transporte, Café oscuro
82	TA06074	2	Tuercas en Abrazadera
	TA06213		<b>Culata Plegable</b>
83	T16-033	1	Marco de la Culata
84	TA41027	1	Deslizador de la culata
85	T16-036	1	Tornillo del Cierre
86	T16-035	1	Resorte del Cierre
87	TA41028	1	Palanca de liberación de Cierre

## Informacion de Garantia y Reparacion

TIPPMANN SPORTS, LLC ("Tippmann") esta comprometida con productos de calidad para paintball y destacado servicio. En una improbable eventualidad que se presente algun problema con este marcador ("Marcador") para paintball Tippmann y / o accesorios ("Accesorios") el personal de servicio al cliente de Tippmann estan disponibles para asistirle. Para servicio al cliente y/o otra informacion, porfavor contacte:

Tippmann Sports, LLC  
2955 Adams Center Road  
Fort Wayne, IN 46803  
[www.Tippmann.com](http://www.Tippmann.com)  
1-800-533-4831

### Registro de Garantia

Para activar la Garantia Limitada de su Marcador, usted debe registrar su Marcador durante los treinta (30) dias apartir de la fecha de su compra, mediante:

1. Registro en linea en [www.tippmann.com](http://www.tippmann.com); o
2. Diligenciando la tarjeta de garantia adjunta y enviandola a la direccion de Tippmann que se dio arriba.

La Garantia Limitada para Accesorios Tippmann no requiere de registro o activacion; cuando usted realiza la el registro de su Marcador, ya ha activado la garantia de los Accesorios.

### Garantia Limitada

Tippmann le garantiza al comprador original que hará todo tipo de repaciones o reemplazos necesarios para corregir algún defecto en los materiales o mano de obra sin costo, en su Marcador por un periodo de uno (1) año desde la fecha de su compra. Es mas Tippmann le garantiza al comprador original que hará toda reparación necesaria o reemplazos necesarios para corregir defectos en partes o mano de obra, sin costo para usted, Para Accesorios Tippmann por un periodo de noventa (90) días desde el día de la compra. Todo lo que Tippmann le pide es que haga el mantenimiento apropiado y cuide su Marcador y sus Accesorios (colectivo, el "Producto") y que usted tiene garantía de reparación realizada por Tippmann o por centros de servicio técnico certificados por Tippmann.

Esta Garantía Limitada no puede ser transferida y no cubre daños o defectos a los Productos causados por (a) mantenimiento inadecuado, (b) alteraciones o modificaciones; (c) reparaciones no autorizadas; (d) accidentes; (e) abuso o uso inadecuado; (f) descuido o negligencia; y / o (g) desgaste normal o ruptura.

Tippmann no autoriza a ninguna persona o representantes para asumir o garantizar algún tipo de garantía u obligación con la venta de este Producto.

ESTA ES LA UNICA GARANTIA EXPLICITA DADA CON LA COMPRA DE ESTE PRODUCTO; CUALQUIER OTRA U OTRAS GARANTIAS EXPRESADAS SON RECHASADAS. LAS GARANTIAS IMPLICITAS PARA COMERCIALIZACION Y APTITUD PARA UN PROPOSITO PARTICULAR SON LIMITADAS A LA APLICABILIDAD DEL PERIODO DE LA GARANTIA LIMITADA POR EL PERIODO ESTABLECIDO Y NINGUNA GARANTIA EXPRESADA O IMPLICITA, DEBE APLICARSE DESPUES DE LA EXPIRACION DE DICHO PERIODO.

Algunos estados o naciones no permiten limitaciones en la duración de garantías implícitas, de tal manera la limitación de arriba puede que no se aplique en su caso.

La única y exclusiva responsabilidad de Tippmann y/o sus distribuidores autorizados bajo esta Garantía Limitada debe ser para reparaciones o reemplazo de cualquier parte

o ensamble que este defectuoso en sus materiales o en mano de obra. TIPPMANN NO SERA RESPONSABLE POR, Y CON SU RENUNCIA EXPLICITA, POR ALGUNA CONSECUENCIA DIRECTA O INDIRECTA O DAÑOS SECUNDARIOS (“ DAÑOS” COLECTIVOS) COMO COSECUENCIA DE LA VENTA O USO DE, O SU INHABILIDAD DE USAR ESTE PRODUCTO. NINGUN PAGO O COMPENSACION SE OTORGARA EN CASO DE DAÑOS REALIZADOS, INCLUYENDO LESIONES PERSONALES O PROPIEDAD O PERDIDAS ECONOMICAS QUE SE PUEDA INCURRIR O SOSTENIDO POR RAZONES DE LA FALLA DE ALGUNA PARTE O ENSAMBLE DE ESTE PRODUCTO.

Algunos estados y naciones no permiten la exclusión o la limitación de daños ocasionales o como consecuencia, entonces la limitación de arriba o la exclusión no se pueda aplicar en su caso. Esta garantía le da unos derechos legales específicos, y usted podría también tener otros derechos que pueden variar de un estado a otro o de una nación a otra.

## **Reparaciones con Garantía y sin Garantía**

Cuando enviar este Producto a Tippmann por garantía o reparación sin garantía:

1. Si usted tiene partes en su Marcador que se adquirieron después de compra, por favor pruebe su Marcador con partes originales antes de enviar el Marcador para servicio o reparación.
2. Siempre descargue y remueva el suministro de aire de su Marcador. No envíe el cilindro suministro de aire si no está completamente vacío.
3. Envíe el Producto a la dirección de Tippmann identificada arriba.
4. Usted debe prepagar el costo de envío y sellos postales.
5. Suministre la fecha de compra de su Producto.
6. Brevemente describa que tipo de reparación requiere.
7. Incluya su nombre, dirección y teléfono en el cual podemos hablarle durante horas de oficina, si es posible.

Tippmann hace todo lo posible para poder completar la reparación necesaria en 24 horas desde su recibo. Tippmann le enviara el Producto vía UPS regular por tierra. Si usted desea Regular por tierra. Si usted desea recibirla más rápidamente que el servicio regular por tierra, usted puede solicitar envío de ENTREGA AEREA AL DIA SIGUIENTE UPS O SEGUNDO DIA UPS, pero usted deberá pagar el costo adicional por este servicio, por tal razón debe incluir el número de su tarjeta de crédito con fecha de expiración. Haremos el cargo de la diferencia a su tarjeta de crédito.



**TIPPMANN®**  
2955 ADAMS CENTER ROAD  
FT. WAYNE, IN 46803 USA

***CRONUS***

Warranty Registration online at [www.Tippmann.com](http://www.Tippmann.com)  
or complete this warranty card and mail to Tippmann®.

Serial Number \_\_\_\_\_

Purchased from \_\_\_\_\_

Date \_\_\_\_\_

City \_\_\_\_\_

State \_\_\_\_\_

Zip code \_\_\_\_\_

Country \_\_\_\_\_

Your Name (print) \_\_\_\_\_

Age \_\_\_\_\_

Male

Female

Address \_\_\_\_\_

City \_\_\_\_\_

State \_\_\_\_\_

Zip \_\_\_\_\_

Country \_\_\_\_\_

Phone # \_\_\_\_\_

E-mail \_\_\_\_\_



# TIPPMANN®

2955 ADAMS CENTER ROAD  
FT. WAYNE, IN 46803 USA

L'inscription de Garantie sur l'internet à [www.Tippmann.com](http://www.Tippmann.com) ou complétez la carte de d'inscription et l'envoyez à Tippmann®.  
Registro de Garantía via On line a [www.Tippmann.com](http://www.Tippmann.com) o complete esta tarjeta de garantía y envíela por correo regular a Tippmann®.

## CRONUS

Numéro Sérial  
Número de Serie

Acheté du  
Nombre comprador

Date  
Fecha

Ville  
Ciudad

État  
Estado

Code Postale  
Código Postal

Pays  
País

Voire nom  
Nombre (letra de molde)

Âge  
Edad

Male  
Hombre

Femelle  
Mujer

Adresse  
Dirección

Ville  
Ciudad

État  
Estado

Code Postale  
Código Postal

Pays  
País

No. de téléphone  
Teléfono

E-mail



